



LP 3140 | 3151

MANUAL DE INSTRUÇÕES
IMPRESSÃO LASER P/B

Índice

1	Componentes da Máquina	1-1
	Componentes da parte frontal da impressora	1-2
	Componentes da parte esquerda e traseira da impressora	1-3
	Componentes da parte direita da impressora	1-4
2	Operação de impressão	2-1
	Instalar o driver da impressora	2-2
	Impressão através de aplicação de software	2-3
3	Manutenção	3-1
	Informações gerais	3-2
	Substituição do recipiente de toner	3-3
	Limpar a impressora	3-9
4	Resolução de problemas	4-1
	Directrizes gerais	4-2
	Problemas com a qualidade de impressão	4-4
	Indicadores e mensagens	4-7
	Eliminar papel preso	4-15
5	Especificações	5-1

Informação jurídica e de segurança

CUIDADO: NÃO É ASSUMIDA QUALQUER RESPONSABILIDADE POR QUAISQUER DANOS PROVOCADOS POR UMA INSTALAÇÃO INADEQUADA.

Aviso relativo ao software

O SOFTWARE UTILIZADO NESTA IMPRESSORA DEVE SUPORTAR O MODO DE EMULAÇÃO DA IMPRESSORA. A impressora vem programada de fábrica para emular PCL. O modo de emulação pode ser alterado.

Atenção

A informação neste guia está sujeita a alterações sem aviso prévio. Podem ser adicionadas páginas em edições futuras. Pede-se ao utilizador que desculpe quaisquer imprecisões técnicas ou erros tipográficos nesta edição.

Não se aceita responsabilidade por acidentes ocorridos enquanto o utilizador está a seguir as instruções deste guia. Não se aceita responsabilidade por defeitos no firmware da impressora (conteúdo da memória de leitura).

Este guia e qualquer material sujeito a direitos de autor, vendido ou fornecido ao ser adquirida esta impressora de páginas, estão protegidos por copyright. Estão reservados todos os direitos. É proibida a realização de cópias ou de outro tipo de reprodução de qualquer material sujeito a direitos de autor, deste guia ou de parte dele, sem autorização prévia por escrito da UTAX GmbH. Quaisquer cópias feitas de parte ou da totalidade deste guia devem conter no material sujeito a direitos de autor o mesmo aviso de direitos de autor (copyright) contido no material de onde foi feita a cópia.

Denominações comerciais respeitantes

PRESCRIBE é uma marca comercial registada da Kyocera Corporation. KDPL e KIR (Kyocera Image Refinement) são marcas registadas da Kyocera Corporation.

Hewlett-Packard, PCL, e PJI são marcas registadas da Hewlett-Packard Company. Centronics é uma denominação comercial da Centronics Data Computer Inc.. PostScript é uma marca comercial registada da Adobe Systems Incorporated. Macintosh é uma marca comercial registada da Apple Computer, Inc. Microsoft, Windows, e Windows NT são marcas comerciais registadas da Microsoft Corporation. Microsoft Windows Server é uma marca comercial da Microsoft Corporation. PowerPC é uma marca comercial da International Business Machines Corporation. CompactFlash é uma marca comercial da SanDisk Corporation. Todos os outros nomes de marcas e produtos são marcas registadas ou marcas comerciais das respectivas companhias.

Este produto utiliza PeerlessPrintXL que permite a emulação de linguagem PCL 6 compatível com a HP LaserJet. PeerlessPrintXL é uma marca comercial da Peerless Systems Corporation, 2381 Rosecrans Ave. El Segundo, CA 90245, E.U.A.

Este produto foi desenvolvido utilizando o Sistema Operativo Tornado™ Real Time e as Ferramentas Wind River Systems.

Este produto contém UFST™ e MicroType® da Monotype Imaging Inc.

USB



Este produto foi certificado pela USB Implementers Forum, Inc.

Acordos de Licenças

IBM Program License Agreement

As informações que se seguem são fornecidas intencionalmente em inglês.

THE DEVICE YOU HAVE PURCHASED CONTAINS ONE OR MORE SOFTWARE PROGRAMS (“PROGRAMS”) WHICH BELONG TO INTERNATIONAL BUSINESS MACHINES CORPORATION (“IBM”). THIS DOCUMENT DEFINES THE TERMS AND CONDITIONS UNDER WHICH THE SOFTWARE IS BEING LICENSED TO YOU BY IBM. IF YOU DO NOT AGREE WITH THE TERMS AND CONDITIONS OF THIS LICENSE, THEN WITHIN 14 DAYS AFTER YOUR ACQUISITION OF THE DEVICE YOU MAY RETURN THE DEVICE FOR A FULL REFUND. IF YOU DO NOT SO RETURN THE DEVICE WITHIN THE 14 DAYS, THEN YOU WILL BE ASSUMED TO HAVE AGREED TO THESE TERMS AND CONDITIONS.

The Programs are licensed not sold. IBM, or the applicable IBM country organization, grants you a license for the Programs only in the country where you acquired the Programs. You obtain no rights other than those granted you under this license.

The term “Programs” means the original and all whole or partial copies of it, including modified copies or portions merged into other programs. IBM retains title to the Programs. IBM owns, or has licensed from the owner, copyrights in the Programs.

1. License

Under this license, you may use the Programs only with the device on which they are installed and transfer possession of the Programs and the device to another party.

If you transfer the Programs, you must transfer a copy of this license and any other documentation to the other party. Your license is then terminated. The other party agrees to these terms and conditions by its first use of the Program.

You may not:

- 1** use, copy, modify, merge, or transfer copies of the Program except as provided in this license;
- 2** reverse assemble or reverse compile the Program; or
- 3** sublicense, rent, lease, or assign the Program.

2. Limited Warranty

The Programs are provided "AS IS."

THERE ARE NO OTHER WARRANTIES COVERING THE PROGRAMS (OR CONDITIONS), EXPRESS OR IMPLIED, INCLUDING, BUT NOT LIMITED TO, THE IMPLIED WARRANTIES OF MERCHANTABILITY AND FITNESS FOR A PARTICULAR PURPOSE.

Some jurisdictions do not allow the exclusion of implied warranties, so the above exclusion may not apply to you.

3. Limitation of Remedies

IBM's entire liability under this license is the following:

For any claim (including fundamental breach), in any form, related in any way to this license, IBM's liability will be for actual damages only and will be limited to the greater of:

- 1 the equivalent of U.S. \$25,000 in your local currency; or
- 2 IBM's then generally available license fee for the Program

This limitation will not apply to claims for bodily injury or damages to real or tangible personal property for which IBM is legally liable.

IBM will not be liable for any lost profits, lost savings, or any incidental damages or other economic consequential damages, even if IBM, or its authorized supplier, has been advised of the possibility of such damages. IBM will not be liable for any damages claimed by you based on any third party claim. This limitation of remedies also applies to any developer of Programs supplied to IBM. IBM's and the developer's limitations of remedies are not cumulative. Such developer is an intended beneficiary of this Section. Some jurisdictions do not allow these limitations or exclusions, so they may not apply to you.

4. General

You may terminate your license at any time. IBM may terminate your license if you fail to comply with the terms and conditions of this license. In either event, you must destroy all your copies of the Program. You are responsible for payment of any taxes, including personal property taxes, resulting from this license. Neither party may bring an action, regardless of form, more than two years after the cause of action arose. If you acquired the Program in the United States, this license is governed by the laws of the State of New York. If you acquired the Program in Canada, this license is governed by the laws of the Province of Ontario. Otherwise, this license is governed by the laws of the country in which you acquired the Program.

Reconhecimento das Marcas Comerciais dos Tipos de Letra

Todas as fontes residentes desta impressora estão licenciadas pela Monotype Imaging Inc.

Helvetica, Palatino e Times são marcas comerciais registradas da Linotype-Hell AG. ITC Avant Garde Gothic, ITC Bookman, ITC Zapf Chancery e ITC Zapf Dingbats são marcas comerciais registradas da International Typeface Corporation.

Monotype Imaging License Agreement

As informações que se seguem são fornecidas intencionalmente em inglês.

- 1** “Software” shall mean the digitally encoded, machine readable, scalable outline data as encoded in a special format as well as the UFST Software.
- 2** You agree to accept a non-exclusive license to use the Software to reproduce and display weights, styles and versions of letters, numerals, characters and symbols (“Typefaces”) solely for your own customary business or personal purposes at the address stated on the registration card you return to Monotype Imaging. Under the terms of this License Agreement, you have the right to use the Fonts on up to three printers. If you need to have access to the fonts on more than three printers, you need to acquire a multi-user license agreement which can be obtained from Monotype Imaging. Monotype Imaging retains all rights, title and interest to the Software and Typefaces and no rights are granted to you other than a License to use the Software on the terms expressly set forth in this Agreement.
- 3** To protect proprietary rights of Monotype Imaging, you agree to maintain the Software and other proprietary information concerning the Typefaces in strict confidence and to establish reasonable procedures regulating access to and use of the Software and Typefaces.
- 4** You agree not to duplicate or copy the Software or Typefaces, except that you may make one backup copy. You agree that any such copy shall contain the same proprietary notices as those appearing on the original.
- 5** This License shall continue until the last use of the Software and Typefaces, unless sooner terminated. This License may be terminated by Monotype Imaging if you fail to comply with the terms of this License and such failure is not remedied within thirty (30) days after notice from Monotype Imaging. When this License expires or is terminated, you shall either return to Monotype Imaging or destroy all copies of the Software and Typefaces and documentation as requested.
- 6** You agree that you will not modify, alter, disassemble, decrypt, reverse engineer or decompile the Software.

-
- 7** Monotype Imaging warrants that for ninety (90) days after delivery, the Software will perform in accordance with Monotype Imaging-published specifications, and the diskette will be free from defects in material and workmanship. Monotype Imaging does not warrant that the Software is free from all bugs, errors and omissions.
 - 8** THE PARTIES AGREE THAT ALL OTHER WARRANTIES, EXPRESSED OR IMPLIED, INCLUDING WARRANTIES OF FITNESS FOR A PARTICULAR PURPOSE AND MERCHANTABILITY, ARE EXCLUDED.
 - 9** Your exclusive remedy and the sole liability of Monotype Imaging in connection with the Software and Typefaces is repair or replacement of defective parts, upon their return to Monotype Imaging.
 - 10** IN NO EVENT WILL MONOTYPE IMAGING BE LIABLE FOR LOST PROFITS, LOST DATA, OR ANY OTHER INCIDENTAL OR CONSEQUENTIAL DAMAGES, OR ANY DAMAGES CAUSED BY ABUSE OR MISAPPLICATION OF THE SOFTWARE AND TYPEFACES.
 - 11** Massachusetts U.S.A. law governs this Agreement.
 - 12** You shall not sublicense, sell, lease, or otherwise transfer the Software and/or Typefaces without the prior written consent of Monotype Imaging.
 - 13** Use, duplication or disclosure by the Government is subject to restrictions as set forth in the Rights in Technical Data and Computer Software clause at FAR 252-227-7013, subdivision (b)(3)(ii) or subparagraph (c)(1)(ii), as appropriate. Further use, duplication or disclosure is subject to restrictions applicable to restricted rights software as set forth in FAR 52.227-19 (c)(2).
 - 14** YOU ACKNOWLEDGE THAT YOU HAVE READ THIS AGREEMENT, UNDERSTAND IT, AND AGREE TO BE BOUND BY ITS TERMS AND CONDITIONS. NEITHER PARTY SHALL BE BOUND BY ANY STATEMENT OR REPRESENTATION NOT CONTAINED IN THIS AGREEMENT. NO CHANGE IN THIS AGREEMENT IS EFFECTIVE UNLESS WRITTEN AND SIGNED BY PROPERLY AUTHORIZED REPRESENTATIVES OF EACH PARTY. BY OPENING THIS DISKETTE PACKAGE, YOU AGREE TO ACCEPT THE TERMS AND CONDITIONS OF THIS AGREEMENT.

Compatibilidade e conformidade

Informações de segurança

**PERIGO: RADIAÇÃO LASER CLASS 3B QUANDO ABERTA.
EVITE A EXPOSIÇÃO DIRECTA AO RAIOS.**

CUIDADO: O uso de comandos, ajustes ou procedimentos de desempenho que não tenham sido aqui especificados, pode causar exposição a radiação perigosa.

Transmissor de frequência de rádio

Esta máquina contém o módulo transmissor. Nós (ITAX GmbH), como fabricante, declaramos que este equipamento (impressora de páginas), modelo LP 3140 e LP 3151, se encontra em conformidade com os requisitos essenciais e com outras provisões relevantes da Directiva 1999/5/EC.

Tecnologia de etiqueta de rádio

Em alguns países, a tecnologia de etiqueta de rádio usada neste equipamento para identificar o recipiente de toner poderá estar sujeita a autorização e o uso deste equipamento poderá, portanto, estar restringido.

Etiquetas de cuidado

As etiquetas de cuidado foram colocadas nos seguintes locais do copiator por motivos de segurança. Cuidado para evitar incêndio ou choque eléctrico ao retirar o papel preso ou ao substituir o toner.

NOTA: Não retire estas etiquetas.

CAUTION EXTREMELY HOT SURFACE Avoid contact.	ATTENTION SURFACE TRÈS CHAUDE	VORSICHT SEHR HEISSE OBERFLÄCHE	PRECAUCION SUPERFICIE SUMAMENTE CALENTE	CAUTELA SUPERFICIE ESTREMAMENTE CALDA Evitare il contatto.	ВНИМАНИЕ Поверхность очень горячая. Не dotрагиваться.	注意 表面炽热。 避免触碰。	注意 表面燒熱。 避免觸碰。	
---	--	--	--	---	--	-----------------------------	-----------------------------	--

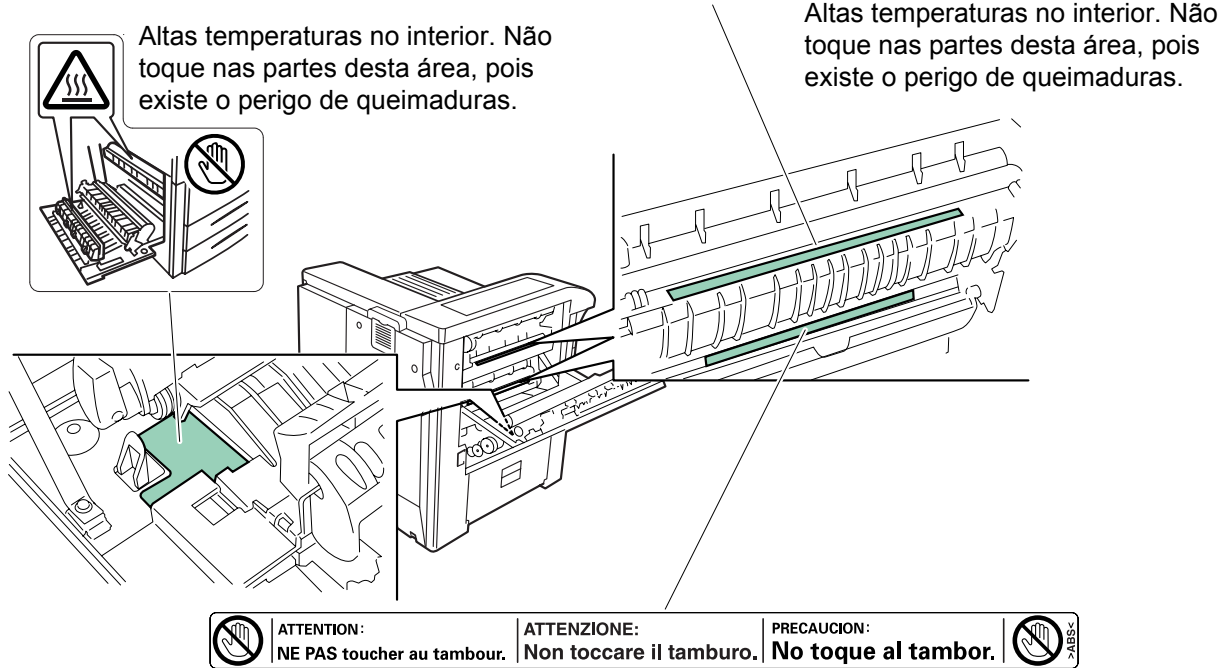

Não incinere o toner e o recipiente de toner.
Faíscas perigosas podem causar queimaduras.

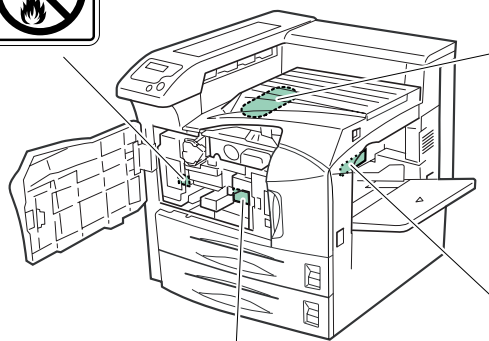

← DANGER
LASER RADIATION WHEN
DEVELOPER UNIT IS
REMOVED. AVOID DIRECT
EXPOSURE TO BEAM.

Etiqueta no interior da impressora
(aviso de radiação Laser)

DANGER	· LASER RADIATION WHEN OPEN. AVOID DIRECT EXPOSURE TO BEAM.
ATTENTION	· RAYONNEMENT LASER EN CAS D'OUVERTURE. EXPOSITION DANGEREUSE AU FAISCEAU.
VORSICHT	· LASERSTRAHLUNG, WENN ABDECKUNG GEOFFNET. NICHT DEM STRAHL AUSSETZEN.
ATTENZIONE	· RADIAZIONE LASER IN CASO DI APERTURA. EVITARE L'ESPOSIZIONE AL FASCIO.
PRECAUCION	· RADIAZIONE LASER CUANDO SE ABRE. EVITAR EXPONERSE AL RAYO.
VARO!	· AVATTAESSA OLET ALTIINNA LASERSÄTEILYLLE. ÄLÄ KATSO SÄTEESEEN. 警告・この()の部分ではレーザー光が照射されています。 レーザー光にさらされないようご注意ください。 警告・开蓋時、可能有激光外泄! 应避免激光直接照射。 警告・内部照射放射中、請勿隨意打開蓋子。



Peças em movimento no interior. Poderá
causar danos pessoais. Não tocar nas
peças em movimento.

Para a Europa, Ásia,
e outros países

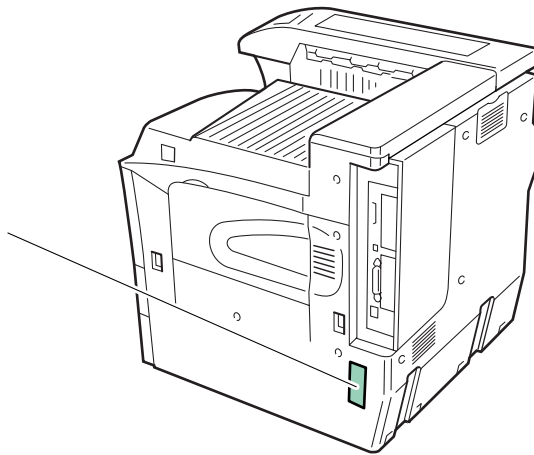

Concentração de Ozono

As impressoras geram ozono gasoso (O₃) que se pode concentrar no local de instalação e provocar um cheiro desagradável. Para minimizar a concentração de ozono gasoso a menos de 0,1 ppm, aconselha-se que a impressora não seja colocada numa área limitada onde não exista ventilação.

Directiva de Marcação CE

Em conformidade com a Directiva do Conselho 89/336/EEC, 73/23/EEC e 1999/5/EC

O fabricante: Kyocera Mita Corporation

Endereço do fabricante: 2-28, 1-Chome, Tamatsukuri, Chuo-ku, Osaka, 540-8585, Japan

Declara que o produto

Nome do produto: Impressora de páginas

Modelo número: LP 3140/LP 3151 (conforme testado com unidade de optimização opcional; alimentador de papel duplo PF-700, alimentador de papel de grandes capacidades PF-750, finalizador de documentos DF-710/DF-730, unidade de booklets BF-710, caixa de correio MT-710, e unidade de perfuração PH-5A)

Está em conformidade com as especificações que se seguem.

EN 55 022:1998+A1:2000+A2:2003 Class B

EN 61 000-3-2:2000

EN 61 000-3-3:1995+A1:2001

EN 55 024:1998+A1:2001+A2:2003

EN 60 950-1:2001+A11

EN 60 825-1:1994+A1+A2

EN 300330-1

EN 300330-2

O fabricante e as suas empresas de comercialização retêm a seguinte documentação técnica com vista à inspecção que poderá ser feita pelas autoridades relevantes.

Instrução do utilizador em conformidade com as especificações aplicáveis.

Desenhos técnicos.

Descrições dos procedimentos que garantem a conformidade.

Outras informações técnicas.

EN ISO 7779

Maschinenlärminformations-Verordnung 3. GPSGV, der höchste Schalldruckpegel beträgt 70 dB (A) oder weniger gemäß EN ISO 7779.

Declaração de exoneração de responsabilidade

A UTAX GmbH não assumirá qualquer responsabilidade perante os clientes ou outra pessoa ou entidade, relativamente a qualquer perda ou dano causado, ou alegadamente causado, directa ou indirectamente pelo equipamento vendido ou fornecido por nós, incluindo mas não se limitando a, interrupções de serviço, perda de lucros comerciais ou antecipatórios ou danos consequenciais resultantes da utilização ou funcionamento do equipamento ou do software.

Esta impressora está equipada com um temporizador de espera. Esta função possibilita a redução da quantidade de potência eléctrica consumida pela impressora. Para possibilitar um nível máximo de poupança de energia, desligue a alimentação da impressora quando não for utilizada durante períodos de tempo alargados.

Para mais informações sobre a função do temporizador de espera e do consumo de energia da impressora, consulte este manual.

Pré-definições da função do temporizador de espera e poupança de energia através desta função:

	LP 3140	LP 3151
Pré-definição de espera auto	15 minutos (60 minutos)	15 minutos (60 minutos)
Consumo de energia em espera auto	4,5W (40W)	4,5W (75W)

Por favor leia este Guia de Uso antes de utilizar a máquina. Mantenha-o perto da máquina para uma consulta mais fácil.

As secções deste guia e as partes da máquina marcadas com símbolos são avisos de segurança que visam proteger o utilizador, outros indivíduos e os objectos que se encontram nas imediações, e assegurar a utilização correcta e segura da máquina. Os símbolos e os respectivos significados estão indicados a seguir.



PERIGO: Indica que é muito provável a ocorrência de ferimentos graves ou mesmo morte se não se prestar a devida atenção ou não se cumprir o que está especificado nos pontos em questão.



ATENÇÃO: Indica que é possível a ocorrência de ferimentos graves ou mesmo morte se não se prestar a devida atenção ou não se cumprir o que está especificado nos pontos em questão.



CUIDADO: Indica que é possível a ocorrência de ferimentos pessoais ou danos mecânicos se não se prestar a devida atenção ou não se cumprir o que está especificado nos pontos em questão.

Símbolos

Os símbolos seguintes indicam que a respectiva secção contém avisos de segurança. No símbolo estão indicados pontos específicos para atenção.



.... [Aviso geral]



.... [Aviso de perigo de choque eléctrico]



.... [Aviso de altas temperaturas]

Os símbolos seguintes indicam que a respectiva secção contém informação sobre acções proibidas. No símbolo estão indicados pontos específicos da acção proibida.



.... [Aviso de acção proibida]



.... [Proibido desmontar]

Os símbolos seguintes indicam que a respectiva secção contém informações sobre acções que devem ser executadas. No símbolo estão indicados pontos específicos da acção requerida.



.... [Alerta de acção requerida]



.... [Retire a ficha da tomada]



.... [Ligue sempre a máquina a uma tomada com fio de terra]

Por favor contacte o seu técnico de assistência para encomendar outro guia se os avisos de segurança neste Guia de Uso estiverem ilegíveis ou se o guia não estiver incluído com o produto. (sujeito a encargos)



Precauções para instalação

Ambiente



CUIDADO:

Evite colocar a máquina em locais que não sejam estáveis ou nivelados. Esses locais podem fazer com que a máquina caia. Este tipo de situações representa perigo de danos pessoais ou danos na máquina.



Evite locais com humidade, pó ou sujidade. Se o pó ou sujidade se amontoarem na ficha de alimentação, limpe-a para evitar o perigo de incêndio ou choque eléctrico.



Evite locais perto de aquecedores e outras fontes de calor, ou locais perto de materiais inflamáveis para evitar o perigo de incêndio.



Para que a máquina se mantenha a boa temperatura e para facilitar a mudança de peças e a manutenção, deixe bastante espaço para acesso, como se indica a seguir. Deixe um espaço adequado, principalmente perto das entradas de ar, para permitir a ventilação da impressora.

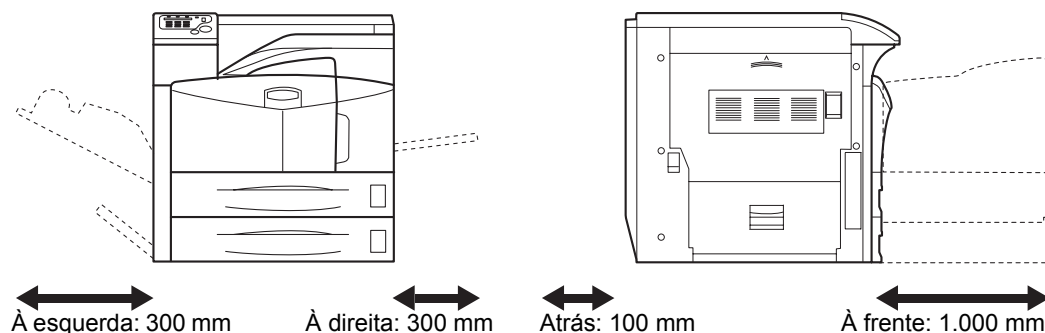

Utilize sempre os travões dos rodízios para estabilizar a impressora quando esta estiver instalada, para evitar que se mova e/ou caia e cause ferimentos.



Outras precauções

As condições ambientais adversas podem afectar o funcionamento seguro e o desempenho da máquina. Instale a máquina num compartimento com ar condicionado (temperatura ambiente recomendada: cerca de 23°C; humidade: cerca de 60% HR) e evite os seguintes locais ao seleccionar o local para a máquina.

- Evite locais perto de janelas ou expostos à luz solar directa.
- Evite locais com vibrações.
- Evite locais com flutuações drásticas de temperatura.
- Evite locais expostos directamente ao ar quente ou frio.
- Evite áreas com pouca ventilação.
- Quando se instala os rodízios na impressora, a sua mudança de local poderá danificar determinadas superfícies no pavimento.

Durante a impressão é libertado ozono, mas a quantidade não constitui perigo para a saúde. No entanto, se a impressora for usada durante longos períodos de tempo em lugares com pouca ventilação, ou quando se efectua um grande volume de cópias, o cheiro pode tornar-se desagradável. Para manter um ambiente adequado para trabalhos de impressão, sugerimos que o local seja bem ventilado.

Energia eléctrica/ligação à terra



ATENÇÃO:

Não use energia com voltagem diferente da indicada. Evite ligar várias coisas na mesma tomada. Estas situações representam perigo de incêndio ou choque eléctrico.



Ligue bem o cabo de alimentação à tomada. Se houver objectos metálicos em contacto com os dentes da ficha, isso pode causar incêndio ou choque eléctrico.



Ligue sempre a máquina a uma tomada com fio de terra para evitar o perigo de incêndio ou choque eléctrico em caso de curto-circuito. Se não for possível uma ligação com fio de terra, contacte o seu técnico de assistência.



Outras precauções

Ligue o cabo de alimentação da máquina à tomada mais próxima.

O cabo de alimentação é o principal dispositivo para se desligar a máquina da electricidade. Certifique-se de que a tomada está situada/instalada perto do equipamento e é de fácil acesso.

Lidar com sacos de plástico



ATENÇÃO:

Mantenha os sacos de plástico usados com a máquina fora do alcance das crianças. O plástico pode aderir ao nariz e à boca e causar asfixia.





Precauções para uso

Cuidados a ter ao usar a máquina



ATENÇÃO:

Não coloque objectos metálicos nem recipientes com água (vasos de plantas, jarras, copos, etc.) em cima ou perto da máquina. Esse tipo de situações apresenta perigo de incêndio ou choque eléctrico se caírem lá dentro.



Não retire nenhuma das tampas da máquina devido ao perigo de choque eléctrico em partes da máquina com alta voltagem.



Não danifique, não parta, nem tente reparar o cabo de alimentação. Não coloque objectos pesados em cima do fio, não o puxe, não o dobre desnecessariamente nem cause qualquer outro tipo de danos.



Estas situações representam perigo de incêndio ou choque eléctrico.

Nunca tente reparar ou desmontar a máquina nem nenhum dos seus componentes devido ao perigo de incêndio, choque eléctrico ou danificação do laser. Se o feixe de luz do laser sair, pode causar cegueira.



Se a máquina ficar excessivamente quente, se começar a aparecer fumo, se houver um cheiro estranho ou qualquer outra situação anormal, existe o perigo de incêndio ou choque eléctrico. Desligue imediatamente o interruptor (O), certifique-se de que desliga a ficha da tomada e contacte o seu técnico de assistência.



Se algo nocivo (clipes, água, outros fluidos, etc.) cair dentro da máquina, desligue imediatamente o interruptor (O). Depois certifique-se de que desliga a ficha da tomada para evitar o perigo de incêndio ou choque eléctrico. Depois contacte o seu técnico de assistência.



Não ligue nem desligue a ficha com as mãos molhadas, pois existe o perigo de choque eléctrico.



Contacte sempre o seu técnico de assistência para fazer a manutenção ou a reparação de componentes internos.





CUIDADO:

Não puxe pelo cabo quando desligar a ficha da tomada. Ao puxar pelo cabo pode danificar os fios e se isso acontecer existe o perigo de incêndio ou choque eléctrico. (Agarre sempre na ficha quando retirar o cabo da tomada.)

Antes de mudar a máquina de lugar, desligue sempre a ficha da tomada. Se o cabo se danificar existe o perigo de incêndio ou choque eléctrico.



Se a máquina não for usada por um curto período de tempo (durante a noite, etc.), desligue o interruptor (O). Se a máquina não for usada por longos períodos de tempo (férias, etc.), desligue o fio da tomada por razões de segurança.



Quando levantar ou mudar a impressora de local, levante as 4 pegas dos dois lados da impressora, e depois transporte SEMPRE a impressora com as 4 pegas referidas, com, pelo menos, 4 pessoas (uma pessoa para cada pega).

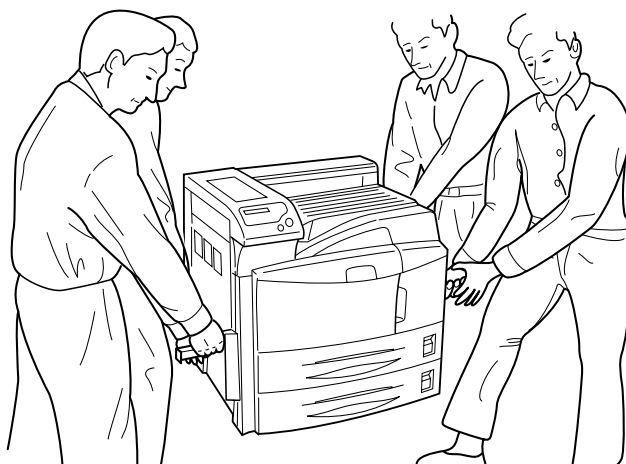

Antes de efectuar operações de limpeza, desligue sempre a ficha da tomada por razões de segurança.



Se o pó se acumular dentro da máquina, existe o perigo de incêndio e outros problemas. Recomenda-se portanto a consulta do seu técnico de assistência no que se refere à limpeza dos componentes internos. Isso é particularmente benéfico quando se efectua antes de estações muito húmidas. Consulte o seu técnico de assistência relativamente aos custos da limpeza de componentes internos da máquina.



Outras precauções

Não coloque objectos pesados em cima da máquina nem cause qualquer outro tipo de danos.

Não abra a tampa superior frontal, não desligue o interruptor nem o fio da tomada enquanto a máquina estiver a imprimir.

Para levantar ou transportar a máquina, contacte o seu técnico de assistência.

Não toque nas partes eléctricas, tais como conectores ou placas de circuitos. Isso pode causar danos devido à electricidade estática.

Não tente executar operações que não tenham sido explicadas neste manual.

Utilize cabos de interface isolados.



CUIDADO:

O uso de comandos, ajustes ou procedimentos de desempenho que não tenham sido aqui especificados, pode causar exposição a radiação perigosa.

Precauções ao manejar consumíveis



CUIDADO:

Não tente incinerar o recipiente de toner. Faíscas perigosas podem causar queimaduras.



Nunca abra o recipiente de toner ou a caixa de resíduos de toner.



Mantenha o recipiente de toner fora do alcance das crianças.



Se cair toner do recipiente de toner, evite inalar ou ingerir e evite o contacto com a pele e os olhos.



- Se por acaso inalar toner, vá para um lugar com bastante ar fresco e gargareje com grandes quantidades de água. Se tiver tosse, consulte o médico.
- Se ingerir toner, lave a boca com água e beba 1 ou 2 copos de água para diluir o conteúdo do estômago. Se for necessário, consulte o médico.
- Se o toner entrar em contacto com os olhos, lave-os bem com água. Se ainda sentir os efeitos, consulte o médico.
- Se o toner entrar em contacto com a pele, lave com água e sabão.

Não tente abrir à força nem destruir o recipiente de toner.



Outras precauções

Trate os recipientes de toner usados de acordo com os regulamentos e leis federais, estatais e locais.

Guarde os consumíveis em lugar escuro e fresco.

Se a máquina não for utilizada por longos períodos de tempo, retire o papel da cassete, coloque-o na embalagem original e feche-a bem.

Guia do Guia de Uso

Este Guia de Uso possui os seguintes capítulos:

1 Componentes da Máquina

Este capítulo explica os nomes dos componentes.

2 Operação de impressão

Este capítulo explica como imprimir a partir da sua estação de trabalho.

3 Manutenção

Este capítulo explica como substituir o recipiente de toner, a caixa de resíduos de toner e cuidar da impressora.

4 Resolução de problemas

Este capítulo explica como lidar com os problemas que possam ocorrer na impressora, tais como o papel preso.

5 Especificações

Convenções

Este manual utiliza as seguintes convenções:

Convenção	Descrição	Exemplo
Letra em itálico	Utiliza-se para dar ênfase a uma palavra-chave, expressão ou referências relativas a informações adicionais.	Feche a <i>tampa superior</i> . Consulte <i>Substituição do recipiente de toner na página 3-3</i> .
Letra Courier	Utiliza-se para destacar mensagens ou nomes apresentados no painel de operação.	Substitua a caixa de resíduos de toner quando é apresentada a mensagem <code>Verificar caixa resíduos toner</code> .
Texto em negrito entre parênteses rectos	Utiliza-se para referir teclas do painel de operação.	Prima [Go] .
Letra em negrito	Utiliza-se para dar ênfase aos botões ou itens a seleccionar nas caixas de diálogo, e títulos apresentados em caixas de diálogo.	Clique em Avançar .
Notas	Usa-se para dar informações úteis ou adicionais sobre uma função ou característica.	NOTA: Para mais informações sobre o armazenamento do pino, consulte o ponto 10.
Importante	Usa-se para dar informações importantes.	IMPORTANTE: Verifique se o papel não está dobrado, amarrotado ou danificado.
Cuidado	Cuidado é uma declaração que sugere um dano <i>mecânico</i> resultante de uma acção.	CUIDADO: Não retire a cassete enquanto segura na parte da frente da máquina.
Atenção	Usa-se para alertar os utilizadores para a possibilidade de danos <i>personais</i> .	ATENÇÃO: A secção do carregador contém alta voltagem.

1 Componentes da Máquina

Esta secção possui explicações e ilustrações para que possa determinar os componentes e respectivas funções. Tente familiarizar-se com os nomes e funções destes componentes para que os possa utilizar correctamente e obter um óptimo desempenho.

Este capítulo contém explicações sobre os seguintes tópicos:

- Componentes da parte frontal da impressora 1-2
- Componentes da parte esquerda e traseira da impressora..... 1-3
- Componentes da parte direita da impressora 1-4

Componentes da parte frontal da impressora

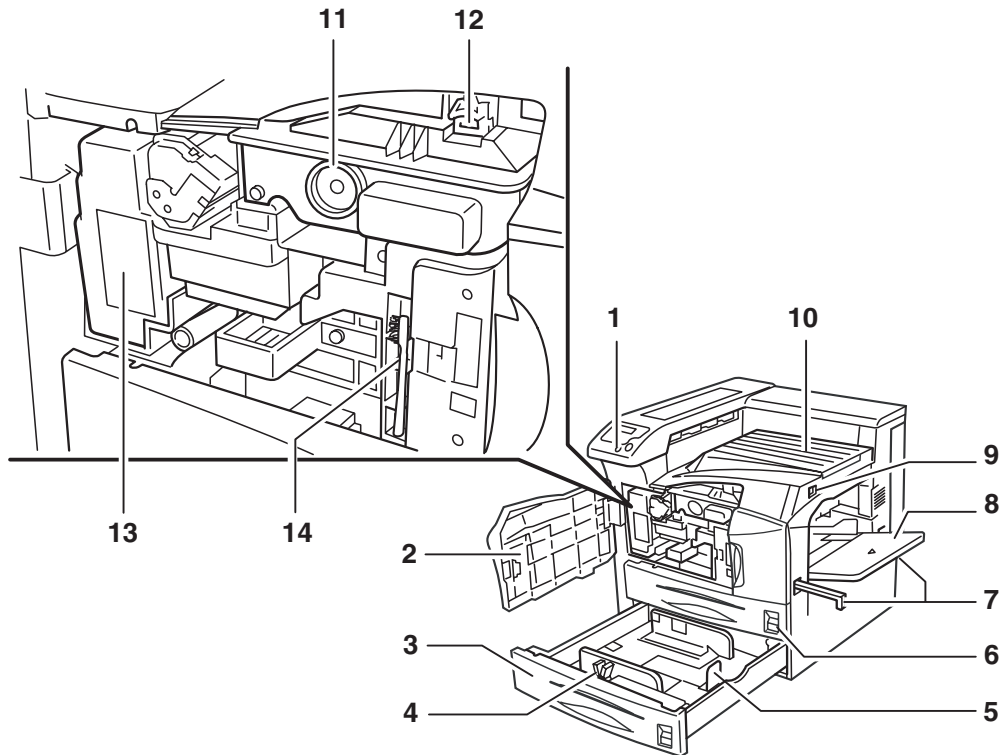

- 1 Painel de operação
- 2 Tampa frontal
- 3 Cassete de papel 2
- 4 Guia do papel
- 5 Trava do papel
- 6 Cassete de papel 1
- 7 Pegas de transporte
- 8 Bandeja MP (multifunções)
- 9 Interruptor geral
- 10 Bandeja superior
- 11 Recipiente de toner
- 12 Alavanca de liberação do recipiente de toner
- 13 Caixa de resíduos de toner
- 14 Escova de limpeza

IMPORTANTE: Depois de desligar a impressora, por favor aguarde pelo menos cinco segundos até voltar a ligá-la.

Componentes da parte esquerda e traseira da impressora

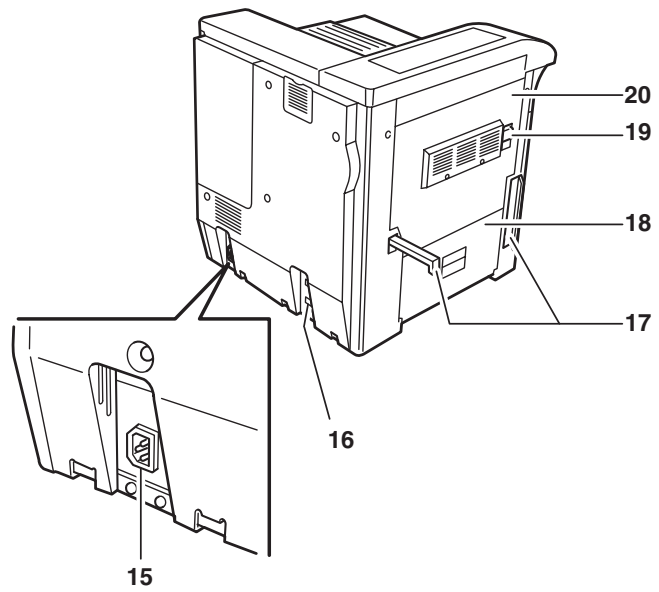

- 15 Conector do cabo de alimentação**
- 16 Conector de unidade de opção**
- 17 Pegas de transporte**
- 18 Tampa esquerda 2**
- 19 Alavanca de fecho**
- 20 Tampa esquerda 1**

Componentes da parte direita da impressora

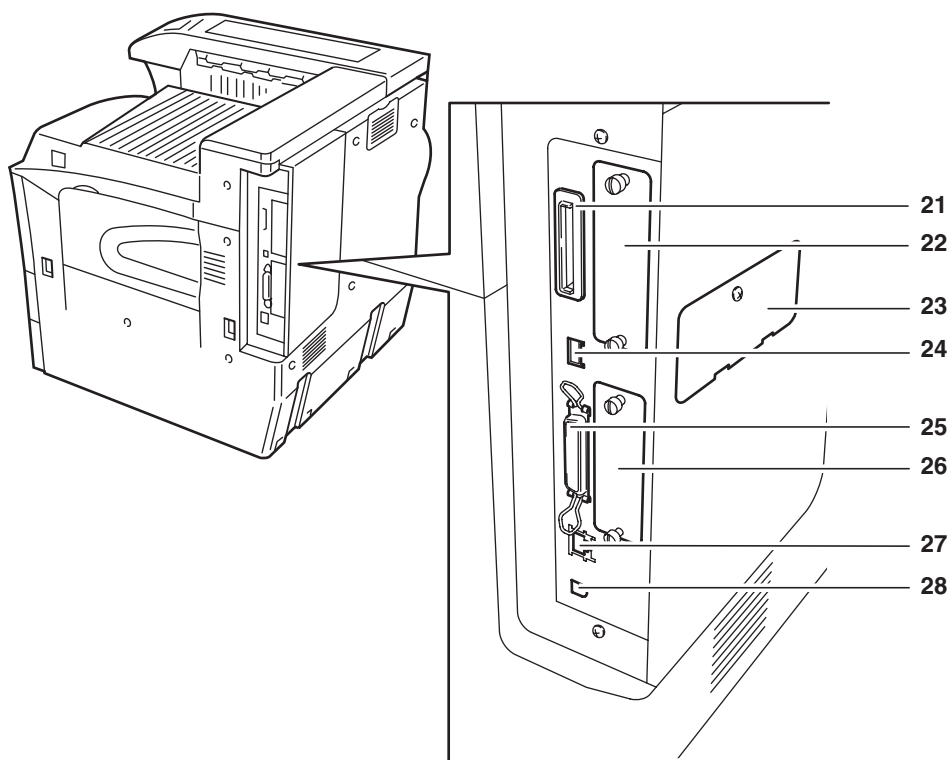

- 21 Ranhura do cartão de memória**
- 22 Ranhura de interface opcional (OPT)**
- 23 Tampa da ranhura da memória opcional**
- 24 Ranhura de memória USB (A1)**
- 25 Conector de interface paralelo**
- 26 Ranhura da unidade de disco rígido (HDD) opcional**
- 27 Conector de interface de rede**
- 28 Conector de interface USB (B1)**

2 Operação de impressão

Este capítulo contém explicações sobre os seguintes tópicos:

- Instalar o driver da impressora 2-2
- Impressão através de aplicação de software 2-3

Instalar o driver da impressora

Certifique-se que a impressora está ligada à corrente e ao PC antes de instalar o driver da impressora a partir do CD-ROM.

- 1 Ligue o PC e inicie o Windows.

NOTA: Se surgir a caixa de diálogo **Bem-vindo ao Assistente de Novo Hardware Encontrado**, seleccione Cancelar.

- 2 Introduza o CD-ROM fornecido com a impressora na unidade de leitura óptica do PC.

- 3 É iniciado o programa de instalação.

NOTA: Se o programa de instalação não iniciar, utilize o Explorador do Windows para aceder ao CD-ROM e seleccione Setup.exe.

- 4 Execute os procedimentos apresentados no programa de instalação para instalar o KX DRIVER.

Impressão através de aplicação de software

Explica-se de seguida os passos necessários para imprimir um documento criado com uma aplicação. Pode seleccionar o *Tamanho do papel* e o *Destino de saída* para impressão.

- 1 Coloque o papel necessário na cassete de papel.
- 2 No menu *Ficheiro* da aplicação, seleccione **Imprimir**. Surge a caixa de diálogo **Imprimir**.
- 3 Clique na lista desenrolável de nomes de impressoras. A lista contém todas as impressoras instaladas no Windows. Clique no nome da máquina.
- 4 Utilize **Número de cópias** para introduzir o número de impressões que pretende. Pode seleccionar até um máximo de 999 cópias.

No Microsoft Word, recomendamos que clique em **Opções** e especifique **Utilizar definições da impressora como Tabuleiro predefinido**.

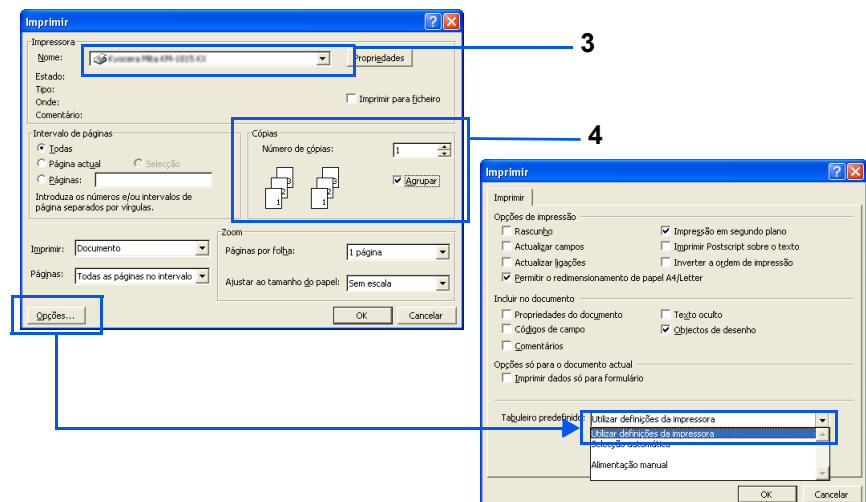

- 5 Para começar a imprimir, clique em **OK**.

3 Manutenção

Este capítulo contém explicações sobre os seguintes tópicos:

- Informações gerais..... 3-2
- Substituição do recipiente de toner 3-3
- Limpar a impressora..... 3-9

Informações gerais

Este capítulo descreve as tarefas básicas de manutenção que pode executar na impressora. Pode substituir os componentes seguintes de acordo com o visor da impressora:

- Recipiente de toner
- Caixa de resíduos de toner

As peças internas também precisam de limpeza periódica.

Substituição do recipiente de toner

O recipiente de toner da impressora deverá ser substituído imediatamente ou logo após surgir no visor de mensagens a informação `Pouco toner`. Se continuar a utilizar a impressora, o abastecimento de toner poderá esgotar-se, momento em que a impressora irá parar de imprimir, sendo apresentada a mensagem `Substituir toner Limpar Impress.`, pedindo-lhe para instalar um novo kit de toner.

Frequência de substituição do recipiente de toner

Pressupondo uma cobertura média de toner de 5 % e o modo de EcoPrint desactivado, o recipiente de toner terá que ser substituído aproximadamente a cada 40.000 páginas.

Recipientes de toner iniciais

O recipiente de toner incluído com a nova impressora é um recipiente de toner inicial. O recipiente de toner inicial tem uma duração média de 20.000 páginas.

Kits de toner

Para obter os melhores resultados, recomendamos que utilize apenas peças e consumíveis originais UTAH GmbH.

Um novo kit de toner contém os seguintes itens:

- Recipiente de toner
- Pano de limpeza
- Sacos plásticos de resíduos para os recipientes e caixa de resíduos de toner usado
- Caixa de resíduos de toner

NOTA: Certifique-se de que limpa o interior da impressora sempre que substituir o recipiente de toner.

Interpretar as mensagens de pedido de substituição do recipiente de toner

A impressora apresenta mensagens em duas fases da utilização do toner. Esta mensagem alterna automaticamente com outra mensagem da impressora (como por exemplo `Pronto`):

- Quando a impressora tem pouco toner, a impressora apresenta a mensagem `Pouco toner` como um primeiro aviso. A substituição nem sempre é necessária nesta fase.
- Se ignorar a mensagem anterior e continuar com a impressão, a impressora apresenta a mensagem `Substituir toner - pouco` antes de o toner realmente acabar. O recipiente de toner tem que ser substituído imediatamente. Contudo, após a conclusão da limpeza, a mensagem não muda automaticamente para `Pronto`. Para retomar a impressão, tem que premir **[GO]** e colocar a impressora em pronto.

Colocar toner

Esta secção explica como substituir o recipiente de toner. Ao substituir o recipiente de toner, substitua sempre a caixa de resíduos de toner ao mesmo tempo.

Se esta estiver cheia, a impressora pode ficar danificada ou contaminada pelos resíduos de toner que se podem espalhar por cima da caixa.

NOTA: Durante a substituição do recipiente de toner, afaste temporariamente os suportes de armazenamento e os consumíveis do computador (tais como disquetes) do recipiente de toner. Este procedimento destina-se a evitar que o magnetismo do toner danifique os suportes de armazenamento .

Não é necessário desligar a impressora antes de iniciar a substituição. Quaisquer dados que possam estar em processo de impressão na impressora serão eliminados se a desligar.

- 1 Abra totalmente a tampa frontal da impressora.

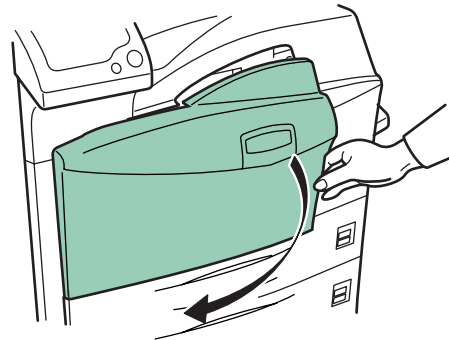

- 2 Levante a alavanca de fecho para cima e retire cuidadosamente o recipiente de toner até surgir a sua pega.

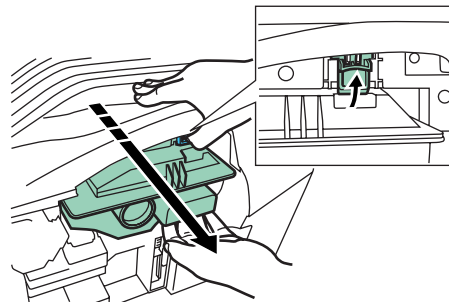

NOTA: Não puxe completamente o recipiente de toner, pois poderá cair e espalhar o toner no chão.

- 3** Segure a pega do recipiente de toner, empurre a alavanca de fecho do recipiente de toner novamente para cima e, cuidadosamente, levante o recipiente de toner.

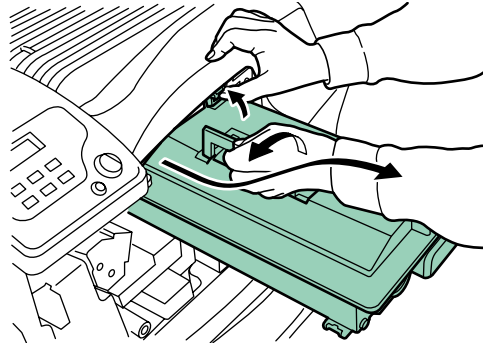

- 4** Coloque o recipiente de toner usado no saco plástico fornecido, fechando-o bem, e coloque-o para remoção.

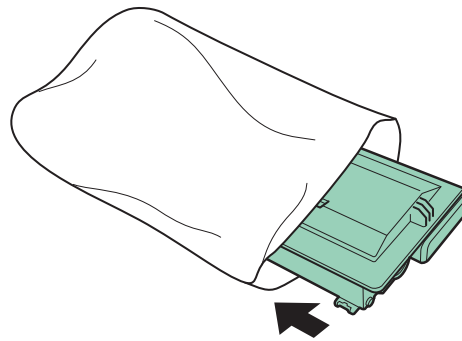

- 5** Bata suavemente na tampa do novo toner 5 ou 6 vezes.

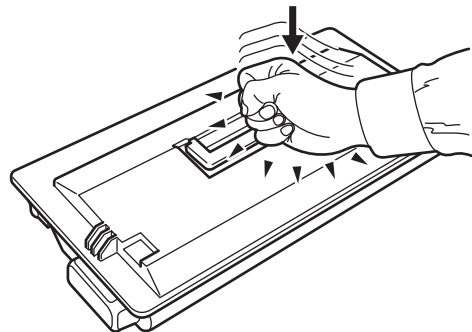

- 6** Agite bem o recipiente de toner (no sentido das setas) pelo menos dez vezes para soltar e misturar o toner no interior.

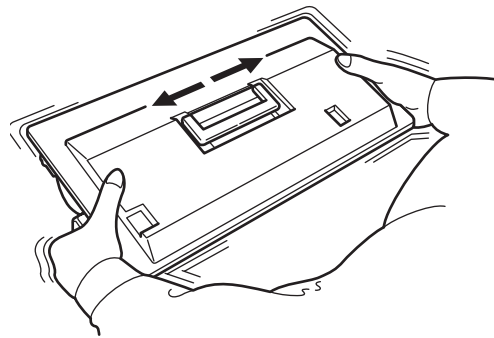

- 7** Segure a pega do recipiente de toner e coloque o recipiente de toner nas guias da impressora.

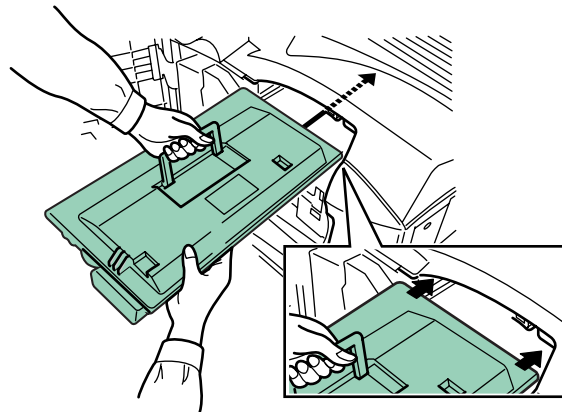

Ao inseri-lo, certifique-se de que o lado da engrenagem do recipiente de toner se encontra voltado para a impressora. Deixe a tampa frontal aberta para permitir a inserção da caixa de resíduos de toner.

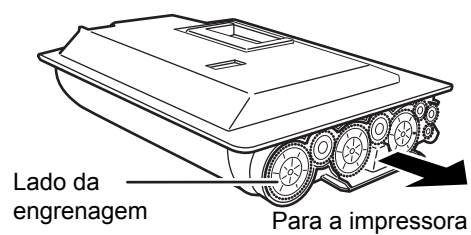

- 8 Segure o recipiente de toner com as duas mãos e excaixe-o totalmente na impressora.

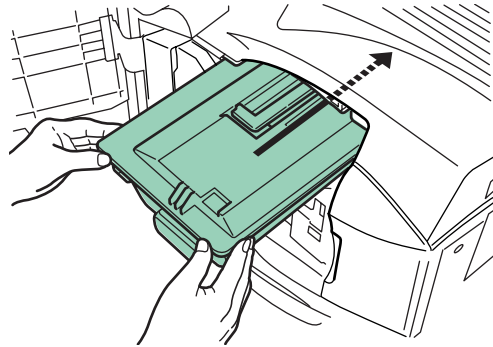

- 9 Feche a tampa frontal.

Substituir a caixa de resíduos de toner

Quando substituir o recipiente de toner, a caixa de resíduos de toner na impressora também deve ser substituída pela nova do novo kit de toner. A impressora não opera sem a substituição da caixa de resíduos de toner.

- 1 Abra totalmente a tampa frontal da impressora.

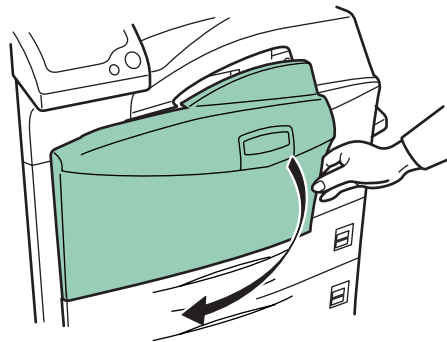

- 2 Retire a caixa de resíduos de toner usado como ilustrado na figura.

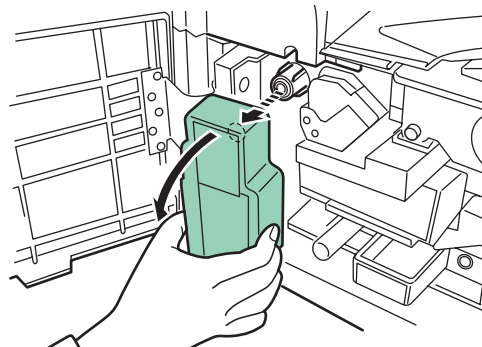

- 3** Retire o selo da parte de trás da caixa de resíduos de toner usado, e de seguida feche a abertura da caixa com o selo. Coloque a caixa de resíduos de toner usado no saco plástico fornecido, fechando-o bem, e coloque-o para remoção.

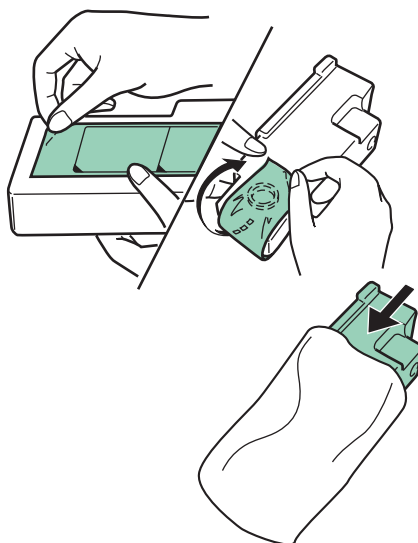

- 4** Encaixe a nova caixa de resíduos de toner na impressora.

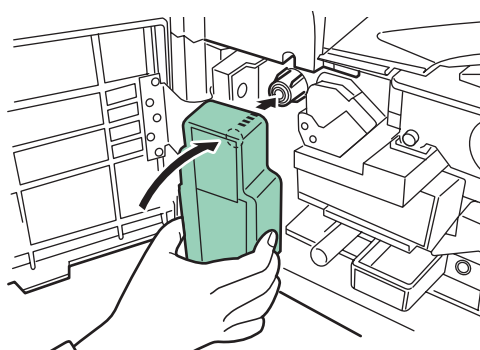

- 5** Feche a tampa frontal.

Limpar a impressora

Limpeza dos filtros

Quando substituir o recipiente de toner, limpe também os filtros.

- 1 Abra a bandeja MP.

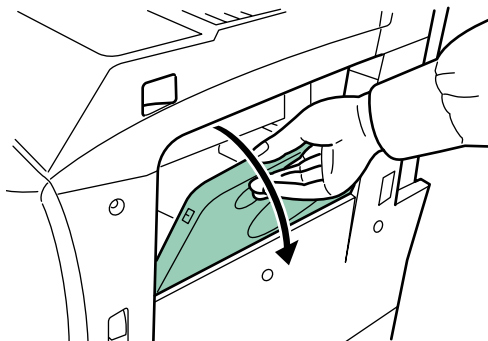

- 2 Retire os filtros da impressora. Pressione as patilhas do filtro superior enquanto o retira.

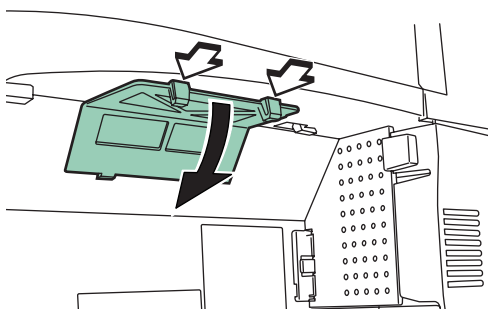

- 3 Pressione a patilha do filtro direito enquanto o retira.

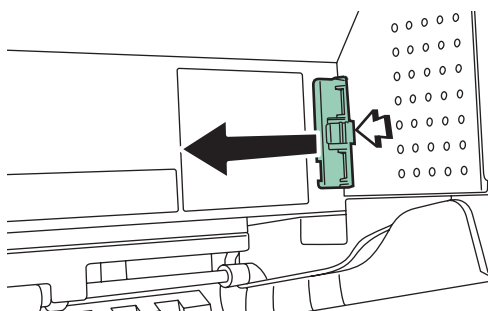

- 4** Limpe os filtros com um aspirador.

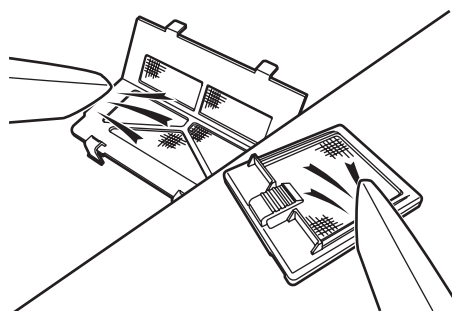

Não lave os filtros nem utilize a escova de limpeza fornecida com a máquina.

- 5** Coloque os filtros novamente na sua posição inicial depois de os limpar.

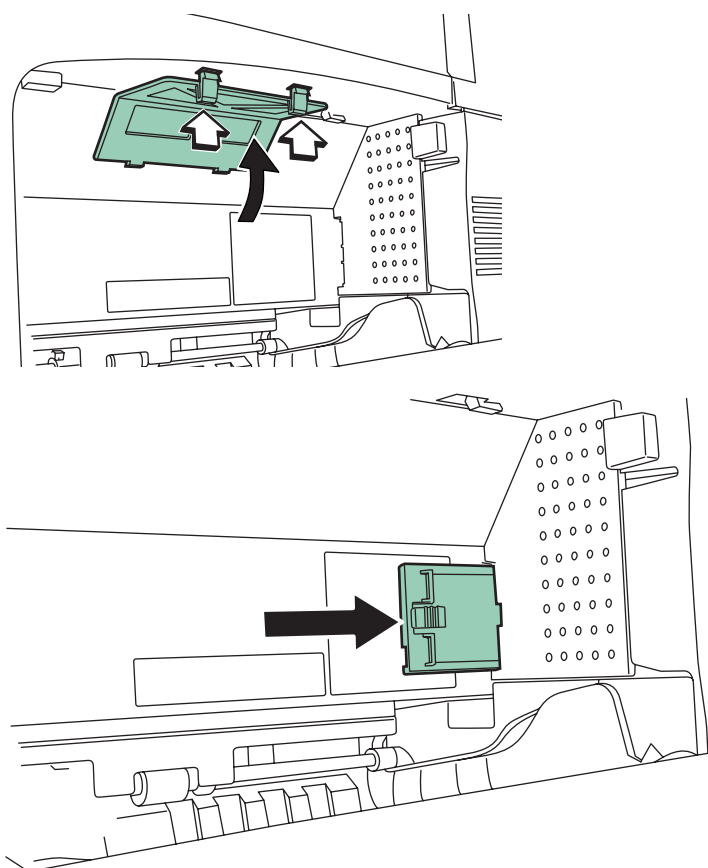

Avance para a secção seguinte depois de limpar os filtros.

O interior da impressora

Para evitar problemas de qualidade da impressão, o interior da impressora tem que ser limpo.

- 1 Abra totalmente a tampa frontal.

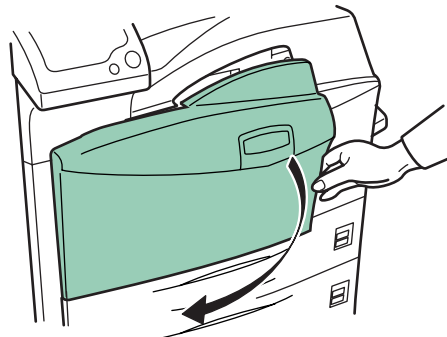

- 2 Retire a escova de limpeza azul.

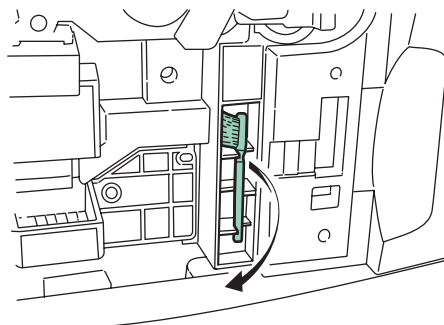

- 3 Levante a alavanca de fecho do lado esquerdo da impressora, e abra a tampa esquerda 1.

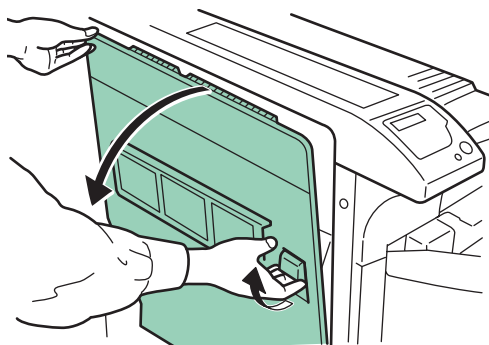

- 4 Limpe o separador passando a escova de limpeza da esquerda para a direita ao longo do separador.

NOTA: Ao retirar papel preso, tenha cuidado para não tocar o tambor da impressora. Caso contrário, poderá provocar avarias na impressora.

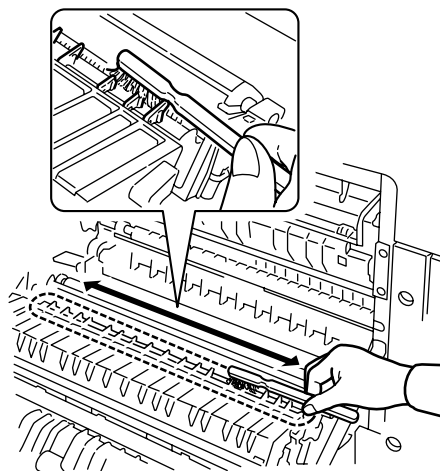

- 5 Ao rodar o rolo de transferência com a engrenagem do lado esquerdo, passe a escova de limpeza para trás e para a frente ao longo do rolo de transferência para remover a sujidade, tal como apresentado. Depois de efectuar a limpeza, coloque a escova de limpeza novamente no seu local de armazenagem, e feche a tampa esquerda 1 e a tampa frontal.

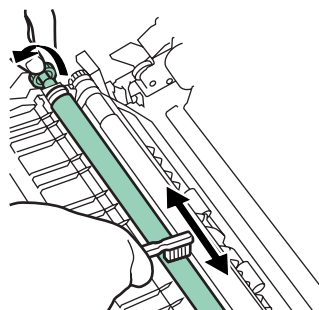

4 Resolução de problemas

Este capítulo explica como lidar com os problemas que possam ocorrer na impressora. Se não conseguir resolver um problema, contacte o seu técnico de assistência.

Este capítulo explica os seguintes tópicos:

- Directrizes gerais..... 4-2
- Problemas com a qualidade de impressão 4-4
- Indicadores e mensagens 4-7
- Eliminar papel preso..... 4-15

Directrizes gerais

Se ocorrer qualquer tipo de problema, verifique os itens que se seguem antes de deduzir que a impressora se encontra avariada;

Sintoma	Itens a verificar	Procedimento de correcção	
A impressora não imprime a partir do computador.	Verifique o indicador PRONTO .	Desligado	Consulte os itens que se seguem e verifique os elementos que lhe parecerem adequados.
		Intermitente	Ocorreu um erro. Verifique o visor de mensagens, e execute os passos referentes a <i>Indicadores e mensagens na página 4-7</i> .
		Aceso	Consulte o item respectivo que se segue.
	Verifique o indicador ATENÇÃO .	Intermitente	Consulte <i>Indicadores na página 4-7</i> .
		Aceso	
O visor de mensagens apresenta uma mensagem de manutenção.		Consulte <i>Mensagens de manutenção na página 4-7</i> .	
Falta de qualidade de impressão.		Limpe os filtros Consulte <i>Problemas com a qualidade de impressão na página 4-4</i> .	
O papel está preso.		Consulte <i>Eliminar papel preso na página 4-15</i> .	
O painel de operação não se ilumina, mesmo quando se liga a corrente, e a ventoinha não produz ruído.	Verifique se o cabo de alimentação está devidamente ligado na tomada.	Desligue a corrente da impressora, ligue bem o cabo de alimentação e tente ligar novamente a corrente da impressora.	
	Certifique-se de que o interruptor geral se encontra na posição LIGADO ().		
A impressora imprime uma página de estado, mas os dados do computador não estão a ser impressos normalmente.	Verifique o cabo de interface.	Ligue bem as duas extremidades do cabo de interface. Tente substituir o cabo da impressora.	
	Verifique os ficheiros do programa e o software da aplicação.	Tente imprimir outro ficheiro ou utilizar outro comando de impressão. Se o problema ocorrer apenas com um ficheiro ou aplicação específicos, verifique as definições da impressora nessa aplicação.	

Sugestões



As sugestões que se seguem permitem solucionar facilmente os problemas da impressora. Se encontrar um problema que não conseguiu solucionar através das directrizes referidas, tente as sugestões que se seguem:

- Desligue a corrente da impressora e aguarde alguns segundos. De seguida, ligue a impressora.
- Reinicie o computador que envia os trabalhos de impressão para a impressora.
- Obtenha e utilize a última versão do driver da impressora. As últimas versões dos drivers e utilitários da impressora encontram-se disponíveis em:
<http://www.utax.com>.
- Certifique-se de que executa correctamente os procedimentos de impressão no software da aplicação. Consulte a documentação fornecida com o software da aplicação.
- Se a impressora imprimir caracteres não reconhecidos ou encravar quando liga o computador, sobretudo quando a impressora se encontra ligada a um computador com Windows 98 através da porta paralela, mude o nome do ficheiro do driver do dispositivo `drvppqt.vxd`. Deverá encontrar este ficheiro em `Windows\System\iosubsys` ou na pasta `Arcada\System`. Para obter dados técnicos acerca do driver do dispositivo, consulte o website da Microsoft.

Problemas com a qualidade de impressão

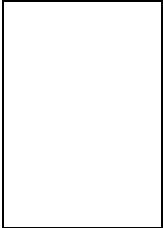
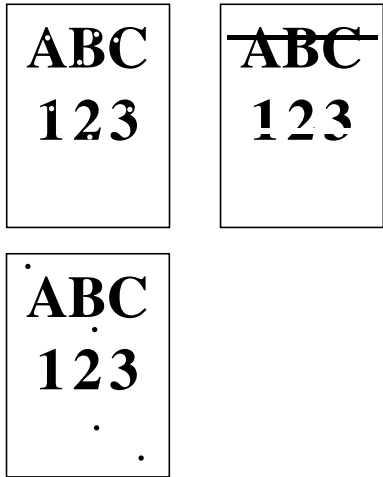
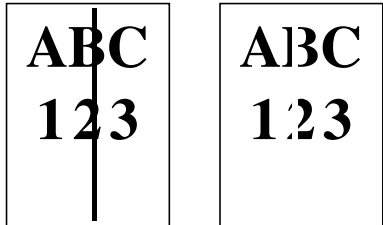
Tal como a tabela que se segue indica, existem diversas causas possíveis para os problemas de qualidade de impressão, tais como produção de páginas em branco. De seguida, explica-se o procedimento de resolução de problemas de cada tipo de problemas. Se, mesmo assim, não conseguir resolver o problema, contacte o seu técnico de assistência.

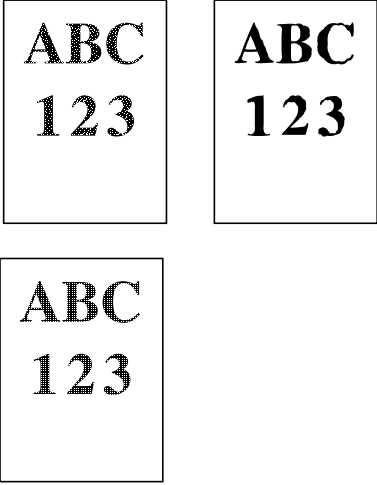
Resultados impressos	Procedimento de correcção
<p>Impressão totalmente em branco</p> 	<p>Verifique o recipiente de toner.</p> <p>Abra a tampa frontal da impressora e verifique se o recipiente de toner está devidamente instalado na impressora. Consulte <i>Substituição do recipiente de toner na página 3-3</i>.</p>
<p>Áreas em branco, riscos horizontais, pontos isolados</p> 	<p>Actualize o tambor.</p> <p>Consulte os procedimentos que se seguem no painel de operação e tente limpar a superfície do tambor utilizando o sistema de limpeza integrado da impressora.</p> <ol style="list-style-type: none"> 1 Prima [MENU], e de seguida prima Δ ou ∇ para apresentar <i>Outros</i> >. 2 Prima \triangleright, e de seguida prima Δ ou ∇ para apresentar ><i>Assistência</i> >. 3 Prima \triangleright, e de seguida prima Δ ou ∇ para apresentar >><i>Tambor</i>. E de seguida prima [OK] duas vezes. 4 No visor de mensagens poderá ler <i>A processar</i>, e de seguida o tambor começa a girar e pára aprox. 6 minutos depois. A impressora volta a <i>Pronto</i>. <p>Limpe o separador.</p> <p>Abra a tampa esquerda 1 da impressora e limpe o separador com uma escova de limpeza. Consulte <i>Substituição do recipiente de toner na página 3-3</i>.</p>
<p>Riscas verticais a preto ou branco</p> 	<p>Limpe o carregador.</p> <p>Consulte os procedimentos que se seguem no painel de operação e tente limpar o carregador utilizando o sistema de limpeza integrado da impressora.</p> <ol style="list-style-type: none"> 1 Prima [MENU], e de seguida prima Δ ou ∇ para apresentar <i>Outros</i> >. 2 Prima \triangleright, e de seguida prima Δ ou ∇ para apresentar ><i>Assistência</i> >. 3 Prima \triangleright, e de seguida prima Δ ou ∇ para apresentar >><i>Carregador</i>. E de seguida prima [OK] duas vezes. 4 No visor de mensagens poderá ler <i>Aguarde</i>; de seguida começa a limpeza do carregador, e pára aprox. 45 segundos depois. A impressora volta a <i>Pronto</i>.

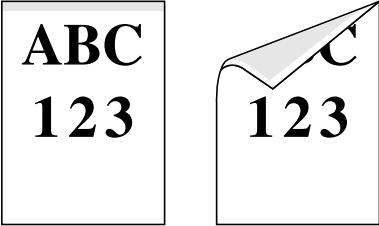
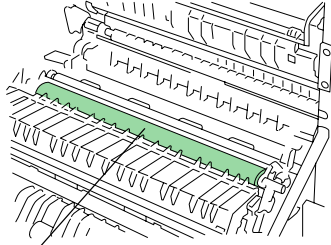
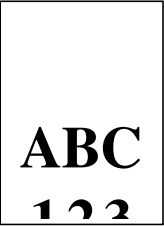

Resultados impressos	Procedimento de correcção
<p>Impressão esbatida ou desfocada</p> 	<p>Verifique as definições EcoPrint. Quando estas definições se encontrarem em <i>Ligado</i>, coloque-as em <i>Desligado</i> no painel de operação.</p> <p>Verifique o painel de operação.</p> <ul style="list-style-type: none"> • Se for apresentada a mensagem <i>Pouco toner</i> e o indicador ATENÇÃO estiver intermitente, instale um novo kit de toner. Consulte <i>Substituição do recipiente de toner na página 3-3</i>. • Configure a densidade de impressão no painel de operação para um nível superior à definição actual. • Certifique-se de que o tipo de papel definido está correcto.
<p>Fundo cinzento</p> 	<p>Actualize o tambor. Consulte os procedimentos que se seguem no painel de operação e tente limpar a superfície do tambor utilizando o sistema de limpeza integrado da impressora.</p> <ol style="list-style-type: none"> 1 Prima [MENU], e de seguida prima Δ ou ∇ para apresentar <i>Outros ></i>. 2 Prima \triangleright, e de seguida prima Δ ou ∇ para apresentar <i>>Assistência ></i>. 3 Prima \triangleright, e de seguida prima Δ ou ∇ para apresentar <i>>>Tambor</i>. E de seguida prima [OK] duas vezes. 4 No visor de mensagens poderá ler <i>A processar</i>, e de seguida o tambor começa a girar e pára aprox. 6 minutos depois. A impressora volta a <i>Pronto</i>. <p>Verifique o painel de operação. Se for apresentada a mensagem <i>Pouco toner</i> e o indicador ATENÇÃO estiver intermitente, instale um novo kit de toner. Consulte <i>Substituição do recipiente de toner na página 3-3</i>.</p> <p>Verifique a densidade de impressão. No menu de densidade de impressão do painel de operação seleccione uma definição de impressão mais clara.</p> <p>Verifique a instalação do recipiente de toner. Abra a tampa frontal da impressora e verifique se o recipiente de toner está devidamente instalado. Consulte <i>Substituição do recipiente de toner na página 3-3</i>.</p>

Resultados impressos	Procedimento de correção
<p>Sujidade na margem superior ou no verso do papel</p> 	<p>Verifique a entrada do papel. Abra a tampa esquerda da impressora e verifique se existe toner na entrada do papel. Limpe a entrada do papel utilizando um pano macio e sem pelos. Consulte <i>Substituição do recipiente de toner na página 3-3</i>.</p> <p>Verifique o rolo de transferência. Abra a tampa esquerda 1 da impressora e verifique o rolo de transferência. Se o rolo de transferência estiver sujo com toner, tente imprimir várias páginas.</p>  <p>Rolo de transferência</p>
<p>Caracteres mal posicionados</p> 	<p>Verifique o ficheiro ou o programa. Verifique se o problema está a ser causado por um erro PRESCRIBE command. Se o problema ocorrer apenas com um ficheiro ou programa específico, a causa mais provável é um erro num parâmetro de um comando ou sintaxe de comando.</p>

Indicadores e mensagens

As tabelas nas páginas que se seguem referem como solucionar problemas indicados pelos indicadores e mensagens do painel de operações.

Indicadores

Indicador	Condição	Descrição
 PRONTO	Intermitente	Ocorreu um erro que poderá solucionar você mesmo.
	Aceso	A impressora está on-line. A impressora está pronta para imprimir.
	Desligado	A impressora está off-line. A impressora armazena mas não imprime dados recebidos. Também indica quando a impressão é parada automaticamente devido à ocorrência de um erro.
 DADOS	Intermitente	Está a decorrer a transferência de dados.
	Aceso	Os dados estão a ser processados ou a ser escritos para o cartão de memória opcional ou para o disco rígido.
 ATENÇÃO	Intermitente	A impressora requer operações de manutenção ou está a aquecer (Aguarde).
	Aceso	Ocorreu um problema ou um erro que poderá solucionar você mesmo. (Por exemplo, há papel preso.)
	Desligado	As operações estão normais.

Mensagens de manutenção

A tabela seguinte apresenta uma listagem de mensagens de manutenção que poderá solucionar você mesmo. Se surgir *Chamar técnico assist*, desligue a impressora, desligue o cabo de alimentação, e contacte o seu fornecedor UTAX GmbH.

Mensagem	Procedimento de correção
Adicionar papel (fonte de papel)	<p>O papel acabou. Coloque papel de acordo com a fonte de papel apresentada (cassete de papel, bandeja MP ou alimentador de papel opcional).</p> <p>As mensagens que indicam o estado da impressora (<i>Pronto, Aguarde, A processar, A aguardar, TempEsp AlimForm, Carregamento papel*</i>) são apresentadas alternadamente.</p> <p>* Estas mensagens não são apresentadas quando o número de cópias se encontra definido para 2 ou mais.</p>
Adicionar agrafos 	O agrafador não se encontra correctamente instalado no finalizador de documentos. Instale-o correctamente.
Adic. Agrafos Prima AVANÇAR	O agrafador não possui agrafos instalados. Coloque-os no agrafador. Se desejar continuar a imprimir sem a função agrafar, prima [GO] .

Mensagem	Procedimento de correcção
Chamar assist. E###	E### representa um erro de controlador (#=0, 1, 2, ...). Chame a assistência técnica. A impressora não opera quando é apresentada esta mensagem.
Chamar assist. ####:0123456	#### representa um erro mecânico (#=0, 1, 2, ...). Chame a assistência técnica. A impressora não funciona quando esta mensagem é apresentada. Também se indica o número total de páginas impressas, p. ex. 0123456.
Cassete # não carregada	A cassete não se encontra correctamente carregada na impressora. Carregue correctamente a cassete indicada por #. O número (#) da cassete é de 1 a 4.
Caixa resíduos papel cheia	A caixa de resíduos do furador do finalizador de documentos opcional está cheia. Despeje os resíduos.
Verif cx res pap Prima AVANÇAR	A caixa de resíduos do furador do finalizador de documentos está cheia ou não se encontra correctamente instalada. Verifique se a caixa está correctamente instalada, e depois despeje os resíduos se a caixa estiver cheia. Prima [GO] para retomar a impressão.
Limpar impress. Prima AVANÇAR	Limpe o interior da impressora. Consulte <i>Substituição do recipiente de toner na página 3-3</i> . Esta mensagem será apresentada ao substituir o recipiente de toner depois de ser apresentada a mensagem Substituir toner Limpar Impress.. Depois de limpar o interior da impressora, prima [GO] e a impressora ficará pronta para imprimir.
Fechar a tampa do finalizador	Feche a tampa do finalizador de documentos opcional.
Fechar a tampa frontal	Feche a tampa frontal da impressora.
Fechar a tampa esquerda 1(2,3)	Feche a tampa esquerda da impressora. Se a tampa esquerda do alimentador de papel opcional estiver aberta, é apresentado 2 ou 3.
Fechar tampa da caixa correio	Feche a tampa da caixa de correio.
Duplex Desact. Prima AVANÇAR	A impressão frente e verso não poderá ser executada devido ao formato ou tipo de papel. Prima [GO] e a impressora irá imprimir apenas numa face do papel.

Mensagem	Procedimento de correcção
Erro. Desligar F###	Desligue e volte a ligar o interruptor. Se a mensagem persistir, desligue o interruptor e contacte o seu técnico ou o centro de assistência técnica autorizado.
Band. final. ## cheia papel	A bandeja do finalizador está cheia. Quando retirar o papel, a impressão será retomada. ## indica o número da bandeja.
Erro no percurso do finalizador	O finalizador de documentos opcional não se encontra correctamente instalado. Instale-o correctamente.
Incorrect slot Please reinstall	O disco rígido ou a placa de interface de rede foi instalada na ranhura errada. Desligue a impressora e volte a instalá-la na ranhura correcta.
Instalar MK	<p>O kit de manutenção (MK-710 para LP 3140 e LP 3151) necessita de ser substituído.</p> <p>Substitua o kit de manutenção, uma vez que o número total de páginas impressas atingiu 500.000. Chame a assistência técnica. O kit de manutenção inclui uma unidade do tambor, uma unidade de revelador, etc..</p>
Bandeja dobrag. cheia papel	A bandeja de dobragem está cheia. Deverá retirar todas as páginas impressas da bandeja de dobragem. Quando a impressora detecta que a bandeja de dobragem está novamente vazia, continua a imprimir para a bandeja de dobragem.
<p>Carregar Cass. # (tamanho do papel)/(tipo de papel)*</p> <p>*(tamanho do papel) e (tipo de papel) são apresentados, alternadamente intermitentes.</p>	<p>Existem dados para impressão que correspondem às definições de uma cassete de papel (tamanho do papel, tipo de papel), mas não há papel na cassete de papel.</p> <p>Coloque papel na fonte de papel tal como indicado por # no painel de operação, e prima [GO] para recomençar a imprimir. Contudo, os números da fonte de papel (3 a 4) só são apresentados quando se encontra instalado um alimentador de papel opcional.</p> <p>Ou, se desejar imprimir a partir de uma fonte de papel diferente, prima Δ ou ∇ para apresentar Usa alternativo? (tamanho do papel)/(tipo de papel) * e poderá alterar a fonte de alimentação de papel.</p> <p>Depois de seleccionar uma fonte de papel e premir [MENU], surge Manejo Papel >. Ao premir \triangleright, surge o menu de definições do tamanho e tipo de papel. Depois de definir o tamanho e tipo de papel correcto, prima [OK] para verificar a fonte de papel, e prima [GO] para começar a imprimir.</p>

Mensagem	Procedimento de correcção
Carregar Band. MP (tamanho do papel)/(tipo de papel) *(tamanho do papel) e (tipo de papel) são apresentados, alternadamente intermitentes.	Não foi definida uma cassete de papel (tamanho do papel, tipo de papel) correspondente aos dados para impressão, pelo que a impressão é efectuada a partir da bandeja MP. Coloque papel na bandeja MP correspondente ao tamanho e tipo de papel apresentado no visor e prima [GO] para recomeçar a imprimir. Ou, se desejar imprimir a partir de uma fonte de papel diferente, prima Δ ou ∇ para apresentar Usa alternativo? (tamanho do papel)/(tipo de papel) * e poderá alterar a fonte de alimentação de papel. Depois de seleccionar uma fonte de papel e premir [MENU] , surge Manejo Papel > . Ao premir Δ , surge o menu de definições do tamanho e tipo de papel. Depois de definir o tamanho e tipo de papel correcto, prima [OK] para verificar a fonte de papel, e prima [GO] para começar a imprimir.
Bndj. cx. corr. ## cheia de papel	A bandeja da caixa de correio está cheia. Quando retirar o papel, a impressão será retomada. ## indica o número da bandeja.
Caixa resíduos papel em falta	A caixa de resíduos do furador do finalizador de documentos não se encontra correctamente instalada. Instale-a correctamente.
Bandeja unidade dobrag. em falta	A bandeja de dobragem não se encontra correctamente instalada. Instale-a correctamente.
Unidade dobragem em falta	A unidade de dobragem não se encontra correctamente instalada. Instale-a correctamente.
Recipiente de toner em falta	Instale o recipiente de toner. Consulte <i>Substituição do recipiente de toner na página 3-3</i> . A impressora não funciona quando esta mensagem é apresentada.
Caixa resíduos toner em falta	Instale a caixa de resíduos de toner. Consulte <i>Substituição do recipiente de toner na página 3-3</i> . A impressora não funciona quando esta mensagem é apresentada.
Só uma cópia Prima AVANÇAR	Não é possível imprimir mais do que uma cópia porque o disco RAM está desactivado ou o disco rígido não está instalado. Não há espaço disponível no disco RAM ou no disco rígido. Remova os ficheiros desnecessários. Prima [GO] para imprimir o relatório de erro.
Papel Preso #####	Abra a tampa frontal ou a tampa esquerda e retire o papel preso (ou má alimentação de papel na cassete de papel). A localização do papel preso também é indicada em vez do #. Serão apresentadas mensagens de ajuda online úteis para retirar o papel preso, premindo a tecla [?] . (Consulte <i>Eliminar papel preso na página 4-15</i> .)
Substituir toner Limpar Impress.	Substitua o recipiente de toner por um novo kit de toner. A impressora não funciona quando esta mensagem é apresentada. Consulte <i>Substituição do recipiente de toner na página 3-3</i> .

Mensagem	Procedimento de correcção
Substituir caixa resíduos toner	Substitua a caixa de resíduos de toner usado pela nova, incluída no kit de toner. A mensagem também será apresentada se a caixa de resíduos de toner ficar cheia. A caixa de resíduos de toner deverá ser substituída quando o visor de mensagens apresentar possivelmente Pouco toner. Consulte <i>Substituição do recipiente de toner na página 3-3</i> .
Coloque papel, Prima AVANÇAR	Não existe papel na bandeja MP ao imprimir a partir da bandeja MP. Coloque papel na bandeja MP e prima [GO] para recomeçar a impressão.
Pouco toner	Substitua o recipiente de toner por um novo kit de toner. Consulte <i>Substituição do recipiente de toner na página 3-3</i> .
Bandeja superior cheia de papel 	A bandeja superior ficou cheia (aprox. 500 páginas). Tem que retirar todas as páginas impressas da bandeja superior. Quando a impressora detecta que a bandeja de superior está novamente vazia, continua a imprimir para a bandeja de superior.
Alerta: a adaptar imag.	O trabalho de impressão não pode ser realizado na resolução actual porque não há memória interna suficiente. Tente adicionar mais memória ou alterar a resolução.
Atenção: Pouca memória	A memória interna da impressora está reduzida devido ao número de fontes e macros descarregados. Imprima uma página de estado para ver quanta memória do utilizador resta, e tente eliminar fontes e macros desnecessários.

 :O alarme soa sempre que ocorre um erro. Prima **[CANCELAR]** para parar o alarme.

Mensagens de erro

A tabela seguinte apresenta uma listagem de mensagens de erro que poderão ser solucionadas pelo utilizador.

Mensagem	Procedimento de correcção
Fich não local. Prima AVANÇAR	VMB: Uma bandeja VMB que foi especificada para produção não contém quaisquer trabalhos, ou a bandeja VMB não está a ser utilizada. Confirme a bandeja VMB. Se Limp. autom. erros estiver Ligado , a impressão recomeçará automaticamente após um período de tempo predefinido.
Erro formato CARTÃO MEMÓRIA	Esta mensagem surge sempre que a impressora se encontra no estado de pronta e o cartão de memória não se encontra formatado, pelo que não pode ler nem armazenar dados.
Erro formato DISCO RÍGIDO	Inicialização (formatação) do disco rígido necessária. Inicialize o disco rígido.
DISCO RÍG erro## Prima AVANÇAR	Veja o código de erro apresentado no lugar de ## e consulte a descrição correspondente apresentada abaixo. 01: Erro de formato do disco rígido. Se este erro ocorrer mesmo que a alimentação tenha sido desligada e ligada, formate novamente o disco rígido. 02: O sistema do disco não está instalado.. Verifique novamente os requisitos para utilizar o sistema e os dispositivos. 04: Não há espaço disponível no disco rígido. Elimine os ficheiros desnecessários, etc., para libertar espaço. 05: O ficheiro especificado não existe no disco rígido. 06: Não há memória disponível para o sistema do disco rígido. Aumente a memória disponível. 10: Não é possível formatar porque os dados do sistema anfitrião estão a ser colocados em spool no disco rígido. Aguarde até ser apresentado Pronto , e depois formate. 20: O disco rígido foi instalado na ranhura incorrecta (OPT). Reinstale o disco rígido numa ranhura diferente (HDD). 85: VMB; Erro de alias (a definição do alias perdeu-se, ou a bandeja VMB correspondente ao alias não existe). Defina novamente o alias. 97: Cód. trab; O número de códigos de trabalho permanentes atingiu o limite, sendo impossível guardar mais. Elimine alguns trabalhos ou outros elementos desnecessários ou aumente o limite. 99: Um trabalho de impressão com o ID especificado não existe no disco rígido.
I/F ocupada	Esta mensagem é apresentada quando tenta utilizar o painel de operação da impressora para alterar as definições do ambiente do interface que actualmente está a receber dados.
Erro de ID	A ID de um trabalho privado ou armazenado introduzida não está correcta. Verifique a ID definida utilizando o driver da impressora.
Introduza mesmo cartão memória	Introduziu o cartão de memória errado quando a mensagem Introd. de novo foi apresentada. Retire o cartão de memória errado da ranhura do cartão de memória da impressora e introduza o cartão de memória correcto. A impressora volta a lê-lo desde o início dos dados.

Mensagem	Procedimento de correcção
Erro de KPDL ## Prima AVANÇAR	<p>Não pode continuar o actual processo de impressão. Para imprimir um relatório de erro, apresente >Impr.errs.KPDL no menu de selecção de modo, e seleccione Ligado. Prima [GO] para continuar a impressão. É possível parar a impressão em [CANCELAR].</p> <p>Se Limp. autom. erros estiver Ligado, a impressão recomeçará automaticamente após um período de tempo predefinido.</p>
CARTÃO MEM err Introd. de novo	<p>O cartão de memória foi removido acidentalmente da ranhura do cartão de memória da impressora durante a leitura. Se continuar a ler o cartão de memória, introduza o mesmo cartão de memória novamente na ranhura. A impressora volta a lê-lo desde o início dos dados.</p> <hr/> <p>NOTA: Recomenda-se que observe os procedimentos de leitura desde o início para garantir uma leitura correcta do cartão de memória.</p>
Cap. mem. exced. Prima AVANÇAR	<p>O volume total de dados recebidos pela impressora é superior à memória interna da impressora. Procure acrescentar mais memória (expansão DIMM). Prima [GO] para continuar a impressão. É possível parar a impressão em [CANCELAR].</p> <p>Se Limp.autom. erros estiver Ligado, a impressão recomeçará automaticamente após um período de tempo predefinido.</p>
CARTÃO MEM err## Prima AVANÇAR	<p>Esta mensagem é apresentada sempre que ocorre um erro no decorrer do acesso ao cartão de memória utilizando o PRESCRIBE RWER command ou a partir do painel de operação da impressora. Veja o código de erro apresentado no lugar de ## e consulte a descrição correspondente apresentada abaixo.</p> <ul style="list-style-type: none"> 01: O cartão de memória não satisfaz as especificações. Este cartão de memória não poderá ser utilizado por esta impressora. Introduza um cartão de memória que possa ser utilizado por esta impressora. 02: O cartão de memória não está instalado. Verifique novamente os requisitos para utilizar o cartão de memória. 04: A capacidade do cartão de memória é insuficiente. Elimine ficheiros. 05: O ficheiro especificado não se encontra no cartão CompactFlash. 06: Sem memória para ser utilizada pelo cartão de memória. Aumente a memória da impressora.
Sobrecarga dados Prima AVANÇAR	<p>Os dados transferidos para a impressora eram demasiado complexos para imprimir numa página. Prima [GO] para continuar a impressão. (A página poderá ter quebras em algumas páginas.) É possível parar a impressão em [CANCELAR].</p> <hr/> <p>NOTA: Quando esta mensagem for apresentada, o modo de protecção de página será Activado. Para manter uma utilização óptima da memória durante a impressão, active a >Protecção Pág no painel de operação, e seleccione novamente Auto.</p> <p>Se Limp. autom. erros estiver Ligado, a impressão recomeçará automaticamente após um período de tempo predefinido.</p>

Mensagem	Procedimento de correcção
Disco RAM erro## Prima AVANÇAR	Veja o código de erro apresentado no lugar de ## e consulte a descrição correspondente apresentada abaixo. 01: Erro de formato. Tente desligar e ligar a alimentação. 02: O modo do disco RAM está Desligado. Coloque o modo do disco RAM em Ligado. 04: Falta de espaço em disco. Elimine ficheiros. 05: O ficheiro especificado não está no disco. 06: Sem memória para ser utilizada pelo sistema do disco. Aumente a memória da impressora.
Caixa de correio virtual cheia	A área de armazenamento da VMB está cheia. Imprima os dados VMB acumulados.
Mem.USB removida Prima AVANÇAR	A memória flash USB foi acidentalmente removida da impressora. Para ignorar o erro da memória USB, prima [GO] . O ecrã de mensagens volta a Pronto.
Mem. USB err05 Prima AVANÇAR	O ficheiro especificado não existe. Verifique o nome do ficheiro especificado e a existência do ficheiro na memória USB.
Toner de marca desconhecida	O recipiente de toner instalado é apresentado se for detectado pelo auto-diagnóstico executado depois de a corrente ser ligada que o recipiente de toner não é original UTAX GmbH. Se esta mensagem for apresentada, a quantidade de toner restante não poderá ser verificada.

 :O alarme soa sempre que ocorre um erro. Prima **[CANCELAR]** para parar o alarme.

Eliminar papel preso

A mensagem **Papel preso** é apresentada no visor de mensagens sempre que o papel ficar preso no sistema de transporte de papel, que o tempo de alimentação estiver incorrecto ou que o papel não consiga ser alimentado. O papel preso pode ser corrigido removendo o papel.

A impressora fica off-line quando é apresentada a mensagem **Papel preso**.

Sempre que houver papel preso, é indicado no visor de mensagens uma mensagem de papel preso bem como o local onde este está preso. Os pormenores das mensagens e a localização do papel preso são os seguintes:

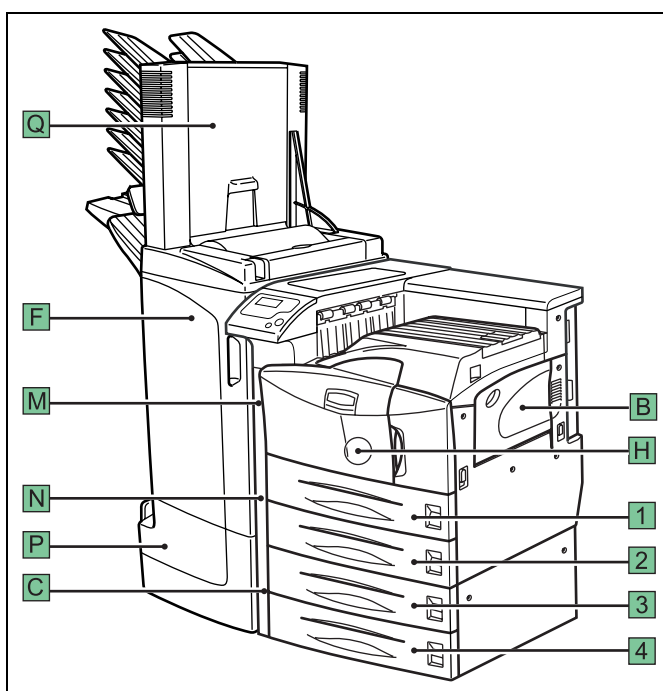

Mensagem de papel preso	Local do papel preso	Descrição	Página de referência
Papel preso Cassete 1	1	O papel está preso na cassete superior ou no interior da impressora.	4-17
Papel preso Cassete 2	2	O papel está preso na cassete inferior ou no interior da impressora.	4-17
Papel preso Cassete 3	3	O papel está preso numa cassete de alimentação de papel opcional. (cassete superior PF-700, PF-750)	4-17
Papel preso Cassete 4	4	O papel está preso numa cassete de alimentação de papel opcional. (cassete inferior PF-700)	4-17

Mensagem de papel preso	Local do papel preso	Descrição	Página de referência
Papel preso Finalizador	F	O papel está preso no empilhador de papel do finalizador opcional (F).	DF-710 ou DF-730 Guia de Uso
Papel preso Unidade de dobragem	P	O papel está preso na unidade de dobragem de booklets (P).	DF-710 Guia de Uso
Papel preso Cassete	1, 2, 3, 4	O papel está preso na cassete de papel.	4-17
Papel preso Bandeja MP	B	O papel está preso na bandeja multifunções (MP).	4-18
Papel preso Transporte MP	H	O papel está preso no transporte MP.	4-18
Papel preso Tampa esquerda 1	M	O papel está preso na secção da tampa esquerda.	4-22
Papel preso Tampa esquerda 2	N	O papel está preso na secção da tampa esquerda.	4-23
Papel preso Tampa esquerda 3	C	O papel está preso na secção da tampa esquerda de uma unidade opcional. (PF-700, PF-750)	4-24
Papel preso Caixa de correio	Q	O papel está preso na caixa de correio.	Guia de Uso DF-710

Quando o papel preso tiver sido removido, abra e feche a tampa frontal da impressora. Então, a impressora aquece automaticamente, fica on-line, e continua a imprimir. Dependendo do ponto onde o papel se encontrava preso, a impressora poderá imprimir ou não a folha presa.

Se o papel ficar preso frequentemente, tente utilizar um tipo de papel diferente, substitua o papel por papel de outra resma, vire a pilha de papel, ou rode o papel ao contrário. Procure também pequenos pedaços de papel que possam ter rasgado e ficado na impressora quando o papel ficou preso.

Se não conseguir resolver o problema mudando o papel, poderá haver um problema com a impressora. Contacte o seu técnico de assistência.

NOTA: Ao retirar o papel preso, faça-o com cuidado para não o rasgar. Os pedaços de papel rasgado são difíceis de retirar e podem ser difíceis de encontrar. Certifique-se de que os remove todos.

Mensagens de ajuda online

Com a função de mensagens de ajuda online, esta impressora poderá apresentar no visor de mensagens o procedimento para corrigir o papel preso. Quando for apresentada uma mensagem de papel preso, prima a tecla **?**.

Ao premir ∇ no visor de mensagens de ajuda online, é apresentado o passo seguinte; ao premir \triangle , é apresentado o passo anterior. Para sair do visor de mensagens de ajuda online, prima a tecla **?**. A mensagem anterior de papel preso é apresentada.

Cassete de papel

O procedimento que se segue também se aplica ao alimentador de papel opcional.

- 1 Retire a cassete de papel.

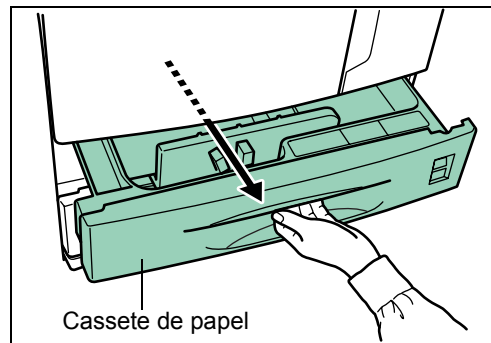

- 2 Retire o papel preso, tendo cuidado para não o rasgar. Se o papel rasgar, retire todos os pedaços do interior da impressora.

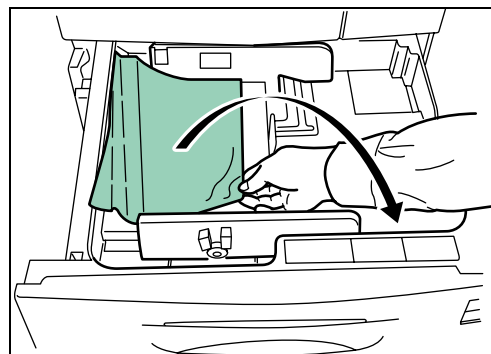

- 3 Feche a cassete de papel.

Bandeja MP

O papel está preso na bandeja MP. Retire o papel preso através do procedimento em baixo.

- 1 Retire o papel preso na bandeja MP.

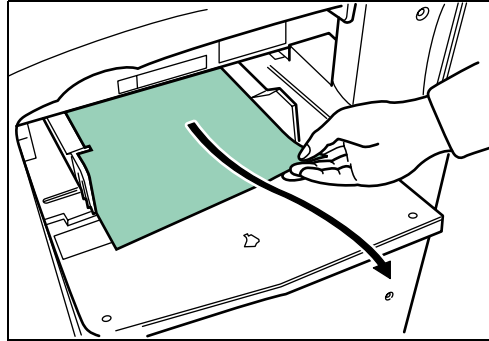

- 2 Se ficar papel preso na bandeja MP, levante a alavanca e retire-o.
Se não conseguir retirar papel em falta, avance para o passo seguinte.

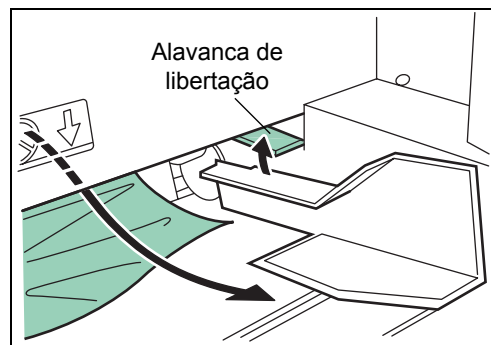

Dentro do transporte MP

- 1 Levante a alavanca de fecho e abra a tampa esquerda 1.

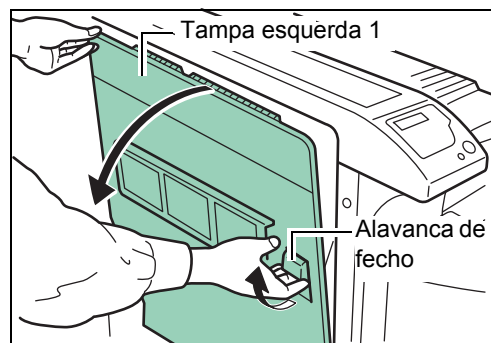

- 2** Retire o papel preso.

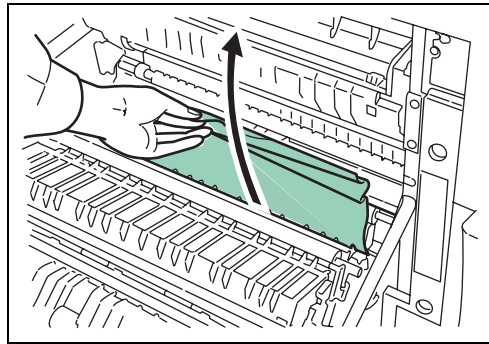

- 3** Empurre a alavanca (cinzenta) para levantar o duplexador e retire o papel preso.

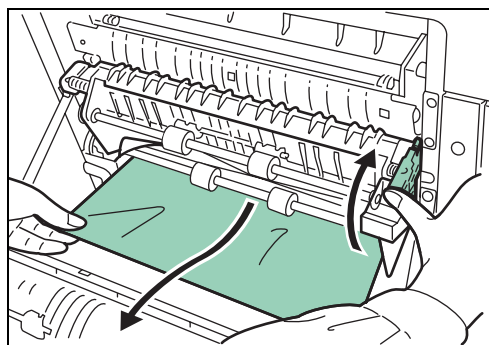

- 4** Abra a tampa frontal.

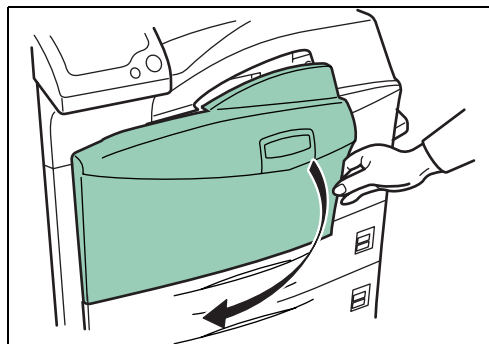

- 5** Rode o botão no sentido dos ponteiros do relógio para libertar o papel preso da secção da bandeja de transporte MP.

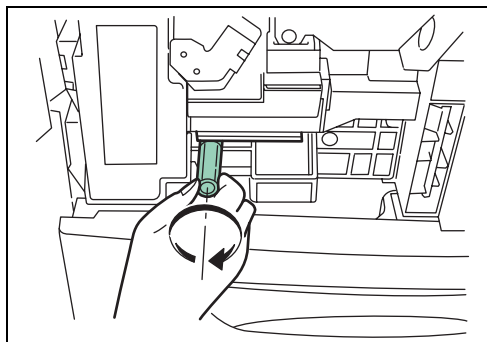

- 6** Abra a tampa esquerda 1 para retirar o papel preso na bandeja de transporte MP.

NOTA: Ao retirar papel preso, tenha cuidado para não tocar no tambor da impressora. Caso contrário, poderá provocar avarias na impressora.

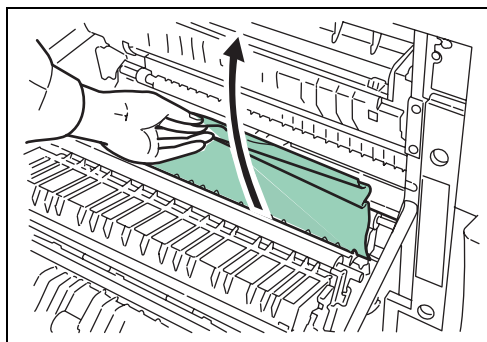

- 7** Retire totalmente a bandeja de transporte MP.

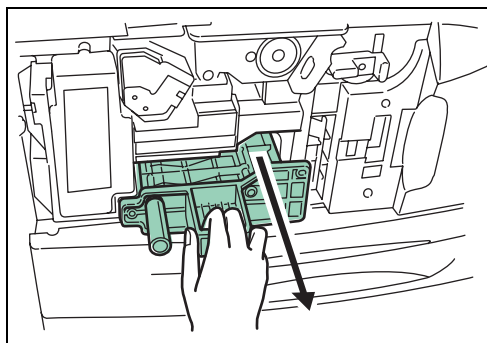

- 8** Abra a tampa da bandeja de transporte MP e retire o papel preso.

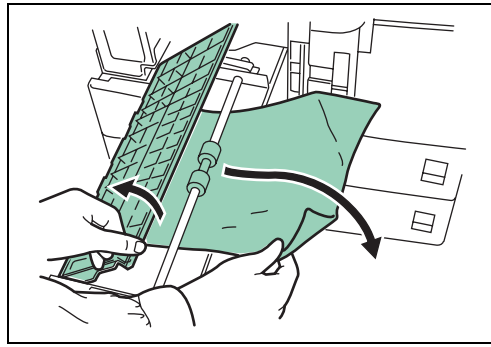

- 9** Se o papel tiver rasgado, retire o papel preso.

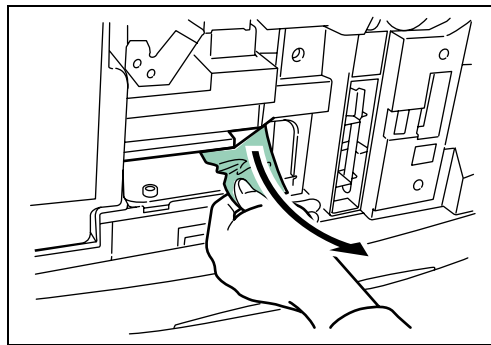

- 10** Volte a colocar a bandeja de transporte MP na sua posição inicial, e depois feche a tampa frontal.

Papel preso na Tampa esquerda 1



ATENÇÃO: A unidade de fixação da impressora está extremamente quente. Tenha muito cuidado quando trabalhar nesta área, pois existe o perigo de queimaduras.



CUIDADO: Tenha cuidado para não deixar quaisquer pedaços de papel na impressora sempre que retirar papel preso, pois poderá provocar incêndios.

- 1 Levante a alavanca de fecho e abra a tampa esquerda 1.

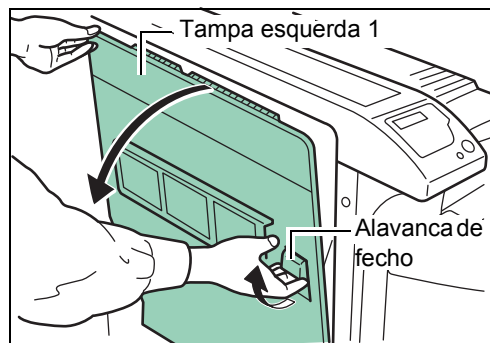

- 2 Retire o papel preso.

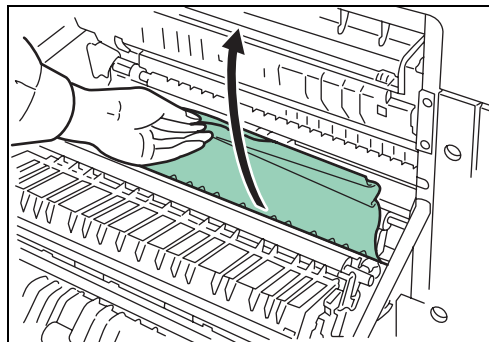

- 3 Empurre a alavanca (cinzenta) para levantar o duplexador e retire o papel preso.

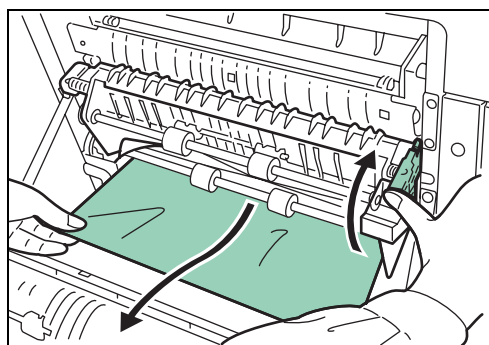

- 4 Se houver papel preso na secção de saída, retire-o.

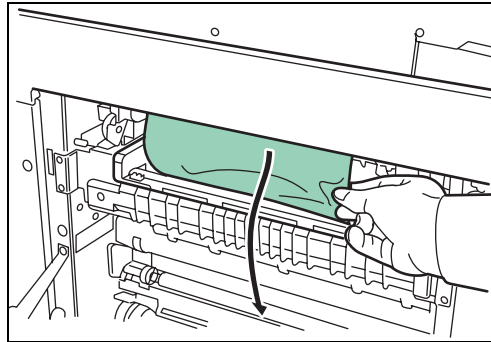

- 5 Feche a tampa esquerda 1.

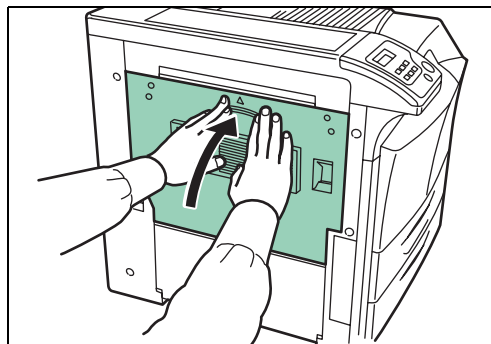

Tampa esquerda 2

- 1 Abra a tampa esquerda 2.

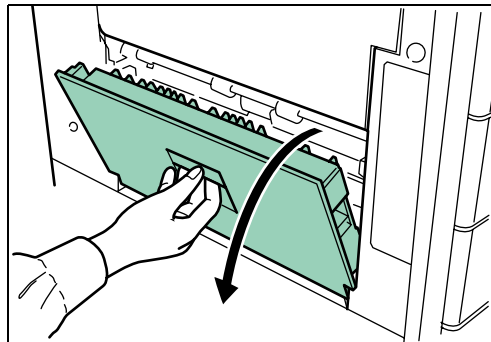

- 2** Retire o papel preso.

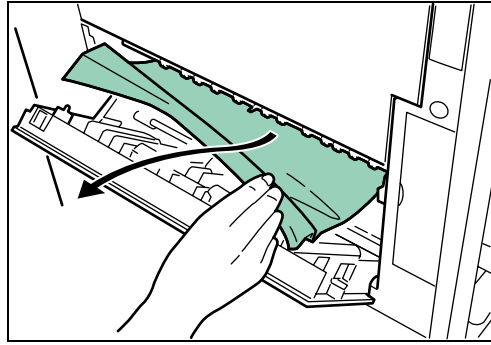

- 3** Feche a tampa esquerda 2.

Finalizador de documentos

O papel está preso no finalizador de documentos opcional. Retire o papel preso, consultando o *Guia de Uso DF-710* ou o *Guia de Uso DF-730*.

5 Especificações

NOTA: As especificações podem ser alteradas sem aviso prévio.

Item	Descrição	
	LP 3140	LP 3151
Método de impressão	Electrofotografia, digitalização por raio laser	
Velocidade de impressão	A4/Letter : 40 páginas/minuto A3 : 23 páginas/minuto B4 : 27 páginas/minuto	A4/Letter : 51 páginas/minuto A3 : 26 páginas/minuto B4 : 31 páginas/minuto
Velocidade frente e verso	A3 : 16 páginas/minuto A4 : 33 páginas/minuto Letter : 33 páginas/minuto	A3 : 17 páginas/minuto A4 : 37 páginas/minuto Letter : 37 páginas/minuto
Resolução	Modo rápido 1200 600 dpi com KIR (Kyocera Image Refinement) 300 dpi com KIR (Kyocera Image Refinement)	
Primeira impressão (Tamanho A4 ou Letter, dependendo dos dados de entrada. Do início da alimentação ao fim da produção.)	Aprox. 3,5 segundos ou menos (em impressão) Aprox. 60 segundos (em modo de espera)	Aprox. 3,5 segundos ou menos (em impressão) Aprox. 60 segundos (em modo de espera)
Tempo de aquecimento (23°C, 120 ou 230 V) -Ligado -Em espera	60 segundos ou menos 60 segundos ou menos	60 segundos ou menos 60 segundos ou menos
Controlador	PowerPC 750 FL (600 MHz)	PowerPC 750 FL (600 MHz)
Memória geral	64 MB, expansível até 576 MB	128 MB, expansível até 640 MB
Sistemas operativos	Microsoft Windows 95/98/Me/2000/XP Microsoft Windows NT4.0 Microsoft Windows Server 2003 Apple Macintosh OS 9 Apple Macintosh OS X	
Interface -Padrão -Opção	Paralela: IEEE1284 USB: Hi-Speed USB Full-Speed USB (ranhura de memória USB) Rede: 10BASE-T/100BASE-TX Opção: Placa de interface de rede (IB-21E / IB-23) ou placa de interface de série (IB-11) e disco rígido (KUIO-LV)	

Item	Descrição	
	LP 3140	LP 3151
Ranhura do cartão de memória	1: Cartão de memória (CF)	
Autoteste	Executado no arranque	
Ciclo de trabalho máximo	200.000 páginas/mês	300.000 páginas/mês
Tambor	Tambor de silicone amorfo	
Tamanhos de papel -Cassete	A3, A4, A5, B4, B5, Ledger, Letter, Legal, Folio, Ofício II e Statement	
-Bandeja MP	A3, A4, A5, A6, B4, B5, B6, Ledger, Letter, Legal, Envelope Monarch, Envelope DL, Envelope C4, Envelope C5, ISO B5, Executive, Envelope n.º 6, Envelope n.º 9, Envelope n.º 10, Hagaki, Oufuku Hagaki, Ofício II, 8 kai, 16 kai-R, Statement, Folio, Yokei 2, Yokei 4 e Personalizado	
-Tipos de suporte -Cassete	Comum, Pré-impresso, Bond, Reciclado, Rugoso, Timbrado, Colorido, Perfurado, Velino, Alta qualidade e Personalizado	
-Bandeja MP	Comum, Transparências, Pré-impresso, Etiquetas, Bond, Reciclado, Velino, Rugoso, Timbrado, Colorido, Perfurado, Envelope, Cartão, Papel espesso, Alta qualidade e Personalizado	
Capacidade da bandeja de saída	500 folhas com uma espessura de 0,11 mm	
Condições ambientais	Temperatura : 10 a 32,5 °C Humidade : 15 a 80 % HR Condições ótimas : 23 °C, 60 % HR Altitude : Max. 2.500 m Iluminação : Máx. 1.500 lux	
Requisitos de alimentação	220-240 V, 50 Hz/60 Hz, máx. 6,1 A Flutuação máx. de voltagem permitida: ±10 % Flutuação de frequência máx. permitida: ±2 %	220-240 V, 50 Hz/60 Hz, máx. 6,1 A Flutuação máx. de voltagem permitida: ±10 % Flutuação de frequência máx. permitida: ±2 %
Ruído de operação (em conformidade com a EN ISO 7779 [Posição circundante, nível de pressão sonora na frente e impressão de uma face])	Em impressão: LpA=70 dB(A) Em standby: LpA=51 dB(A) Em modo de espera: Imensuravelmente baixo	Em impressão: LpA=70 dB Em standby: LpA=51 dB Em modo de espera: Imensuravelmente baixo
Dimensões (L x P x A)	599 x 646 x 615 mm	
Peso	68 kg, apenas a unidade principal	

**QUALITY
CERTIFICATE**

This machine has passed
all quality controls and
final inspection.

